

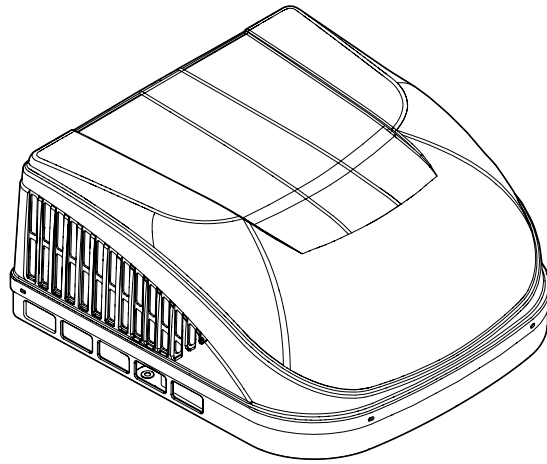

AC AND VENTILATION

ROOF AIR CONDITIONERS



Brisk Air (457915, 459516), Brisk II (B57915, B59516, B79516), High Performance (540315, 540316), Blizzard NXT (H540315, H540316), Penguin (640312, 640315, 640316), Penguin II (640312C, 640315C, 640316C), FreshJet 3 (FJX3473M, FJX3573M, FJXM3573M), FreshJet 5 (FJX5457M, FJX5557M)

EN	Rooftop Air Conditioner (Universal Air Distribution Box, Mechanical Controls) Installation and Operating Manual.....	3
FR	Climatiseur de toit (caisson de distribution d'air universel, commandes mécaniques) Instructions de montage et de service.....	22
ES	Aire acondicionado de techo (caja de distribución de aire universal, controles mecánicos) Instrucciones de montaje y de uso.....	42

WARNING

Handling passenger or off-highway motor vehicle parts can expose you to chemicals such as phthalates and lead, which can cause cancer and reproductive harm. To minimize exposure, service the vehicle in a well-ventilated area, wear gloves, and wash your hands. For more information see www.P65Warnings.ca.gov/motor-vehicle-parts.

Copyright

© 2025 Dometic Group. The visual appearance of the contents of this manual is protected by copyright and design law. The underlying technical design and the products contained herein may be protected by design, patent or pending patent. The trademarks mentioned in this manual belong to Dometic Sweden AB. All rights are reserved.

English

1	Important notes.....	3
2	Explanation of symbols.....	3
3	Safety instructions.....	3
4	Supplemental Directives.....	4
5	Explanations of symbols on the device.....	4
6	Intended use.....	4
7	Technical description.....	4
8	Installation.....	8
9	Operation.....	14
10	Cleaning and maintenance.....	15
11	Troubleshooting.....	15
12	Disposal.....	16
13	Warranty.....	16
14	Technical data.....	17

1 Important notes

Please read these instructions carefully and follow all instructions, guidelines, and warnings included in this product manual in order to ensure that you install, use, and maintain the product properly at all times. These instructions MUST stay with this product.

By using the product, you hereby confirm that you have read all instructions, guidelines, and warnings carefully and that you understand and agree to abide by the terms and conditions as set forth herein. You agree to use this product only for the intended purpose and application and in accordance with the instructions, guidelines, and warnings as set forth in this product manual as well as in accordance with all applicable laws and regulations. A failure to read and follow the instructions and warnings set forth herein may result in an injury to yourself and others, damage to your product or damage to other property in the vicinity. This product manual, including the instructions, guidelines, and warnings, and related documentation, may be subject to changes and updates. For up-to-date product information, please visit documents.domestic.com.

2 Explanation of symbols

A signal word will identify safety messages and property damage messages, and also will indicate the degree or level of hazard seriousness.



WARNING!

Indicates a hazardous situation that, if not avoided, could result in death or serious injury.



CAUTION!

Indicates a hazardous situation that, if not avoided, could result in minor or moderate injury.



NOTICE!

Indicates a situation that, if not avoided, could result in property damage.



NOTE Supplementary information for operating the product.

3 Safety instructions



WARNING! Failure to obey these warnings could result in death or serious injury.

- > Use only Dometic replacement parts and components that are specifically approved for use with the product.
- > Avoid improper installation, adjustment, alterations, service, or maintenance of the product. Installation, service, and maintenance must be done by a qualified service person only.
- > Do not modify this product in any way. Modification can be extremely hazardous.
- > Use care when diagnosing and/or adjusting components on a powered product.
- > Cleaning shall not be performed by children without supervision.
- > Any person who is involved with working on or breaking into a refrigerant circuit should hold a current valid certificate from an industry-accredited assessment authority, which authorizes their competence to handle refrigerants safely in accordance with an industry recognized assessment specification.
- > Maintenance shall only be performed as recommended by the equipment manufacturer. Maintenance and repair requiring the assistance of other qualified personnel shall be carried out under the supervision of the person competent in the use of flammable refrigerants.

- > Repair of the appliance may only be carried out by qualified personnel who are familiar with the risks involved and the relevant regulations. Inadequate repairs may cause serious hazards. For repair service, contact the service center in your country (see domestic.com/dealer).
- > Always disconnect the power supply when working on the appliance.
- > The appliance shall be stored in a room without continuously operating ignition sources such as open flames, an operating gas appliance or an operating electric heater.
- > Do not pierce or burn the appliance.
- > Be aware that refrigerants may not contain an odor.
- > Do not use the appliance near flammable fluids or in closed rooms.
- > Ensure that no combustible objects are stored or installed near the air outlet. A distance of at least 19.69 in must be kept.
- > Keep the ventilation openings clear of obstruction.
- > Do not damage the refrigerant circuit.
- > Under no circumstances shall potential sources of ignition be used in the searching for or detection of refrigerant leaks. A halide torch (or any other detector using a naked flame) shall not be used.
- > The roof air conditioner shall be installed in a vehicle with a floor area larger than 4 m².
- > Repair of the appliance may only be carried out by qualified personnel who are familiar with the risks involved and the relevant regulations. Inadequate repairs may cause serious hazards. For repair service, contact the service center in your country (see domestic.com/dealer).
- > The appliance shall be installed in accordance with national electrical and mechanical installation regulations.
- > **Electrical appliances are not toys.** Keep electrical appliances out of reach of children or infirm persons. Do not allow them to use electrical appliances without supervision.
- > Persons whose physical, sensory or mental capabilities or whose lack of experience and knowledge prevent them from using the appliance safely should not use it without supervision or instruction by a responsible person.
- > Do **not** undo the upper cover of the appliance in the event of a fire. Use approved extinguishing agents. Do not use water to extinguish fires.
- > The appliance shall be stored in a room without continuously operating open flames (for example an operating gas appliance) and ignition sources (for example an operating electric heater).
- > The appliance shall be stored horizontally at a dry, ventilated and covered location.
- > Ensure that there are no objects within the vehicle which could obstruct the attachment of the air distribution box or the cooled air from flowing through the swiveling air distribution nozzles.



CAUTION! Failure to obey these cautions could result in minor or moderate injury.

- > Only operate the appliance if you are certain that the housing and the cables are not damaged.
- > Do not use the appliance near flammable fluids or in closed rooms.
- > Ensure that no combustible objects are stored or installed near the air outlet. A distance of at least 19.69 in must be kept.
- > Do not reach into air outlets or insert any foreign objects in the appliance.
- > Always wear protective goggles and gloves.
- > Do not undo the upper cover of the appliance in the event of a fire. Use approved extinguishing agents. Do not use water to extinguish fires.
- > In the case that the appliance contains an ionizer, consult your physician if you have a medical condition. The ionizer can produce ozone (O₃) in small quantities. If you suffer from lung disease, asthma, heart disease, respiratory disease, respiratory problems, or have an ozone sensitivity, consult your physician to determine whether the use of this device is safe for you.



NOTICE! Damage hazard

- > The appliance shall be stored so as to prevent mechanical damage from occurring.
- > Before installation, check whether any vehicle components could be damaged by the installation of the appliance (such as lamps, cupboards, doors). The vehicle manufacturer may have already provided points where the opening for the installation of the appliance can be made without any risk of weakening the construction or cutting power cables.

- > Before installation, consult the vehicle manufacturer whether the construction is designed for the static weight and the loads of the roof air conditioner when the vehicle is in motion.
- > Select a flat and sufficiently level area at the center of the vehicle roof between two longitudinal sections for installation.
- > Do not make any alterations or conversions to the appliance.
- > Never drive through automatic car washes when the appliance is mounted.
- > The refrigerant must not be released into the air.
- > Ask the vehicle manufacturer if the height entered in your vehicle documents needs to be altered due to the installation of the roof air conditioner.
- > Do not use means to accelerate the defrosting process or to clean, other than those recommended by the manufacturer.
- > If faults occur in the refrigerant circuit, the appliance must be checked and repaired by the manufacturer, its service agent or similarly qualified personnel in order to avoid a hazard.

4 Supplemental Directives

To reduce the risk of accidents and injuries, observe the following directives before proceeding to install or operate this appliance:

- Read and follow all safety information and instructions.
- Read and understand these instructions before installing, operating, or performing maintenance on this product.

The installation must comply with all applicable local or national codes, including the latest edition of the following standards:

U.S.A. Standards

- ANSI/NFPA70, National Electrical Code (NEC)
- ANSI/NFPA1192, Recreational Vehicles Code

Canada Standards

- CSA C22.1 Parts I and II, Canadian Electrical Code
- CSA Z240 RV Series, Recreational Vehicles

5 Explanations of symbols on the device



A2L

Warning! Low burning velocity material.



USA/Canada only. Warning! Risk of fire / Flammable materials



Read operating manual.



Read service manual.

6 Intended use

The Rooftop Air Conditioner (Universal Air Distribution Box (ADB), Mechanical Controls), also referred to as the "product" or "unit," is intended for installation on the roof of a Recreational Vehicle hereinafter referred to as "RV," during or after the time it is manufactured.

The product consists of two main components:

- Rooftop component
- Internal ADB component

This product can be installed by one person with brief help from additional personnel.

This product is only suitable for the intended purpose and application in accordance with these instructions.

This manual provides information that is necessary for proper installation and/or operation of the product. Poor installation and/or improper operation or maintenance will result in unsatisfactory performance and a possible failure.

The manufacturer accepts no liability for any injury or damage to the product resulting from:

- Incorrect installation, assembly or connection, including excess voltage
- Incorrect maintenance or use of spare parts other than original spare parts provided by the manufacturer
- Alterations to the product without express permission from the manufacturer
- Use for purposes other than those described in this manual

Dometic reserves the right to change product appearance and product specifications.

7 Technical description

7.1 ADB components

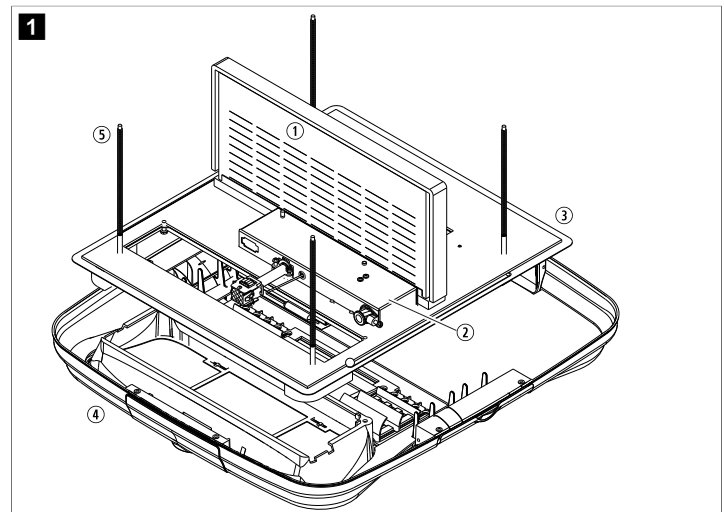

- ① Duct divider
- ② Control box
- ③ Ceiling template
- ④ ADB cover
- ⑤ Long bolts

7.2 Internal ADB dimensions

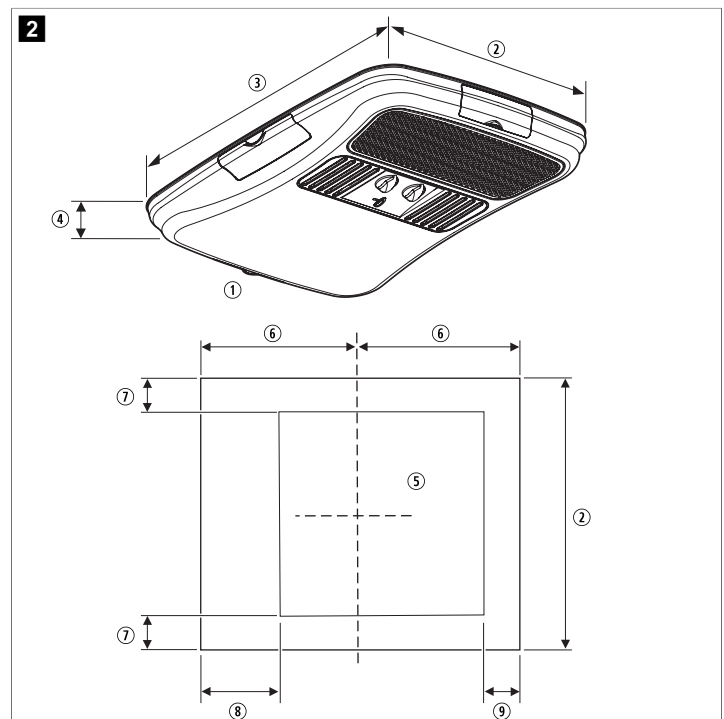

- ① Front of unit
- ② 21.1 in
- ③ 23.1 in
- ④ 2.6 in
- ⑤ Roof opening
- ⑥ 11.6 in
- ⑦ 3.4 in
- ⑧ 6 in
- ⑨ 2.9 in

7.3 External dimensions of rooftop unit

This section provides the external dimensions and clearance measurements of the rooftop unit.

7.3.1 Brisk Air

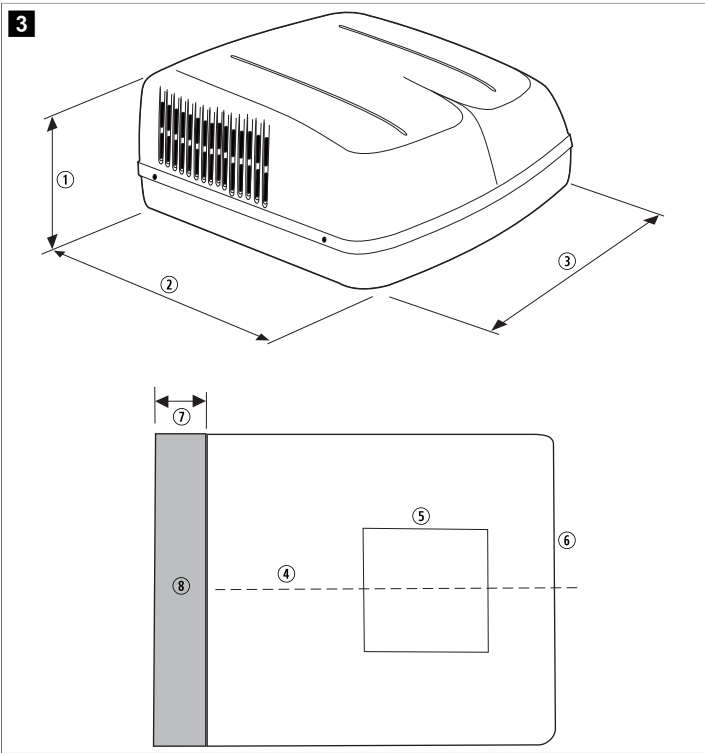

- ① 13.1 in
- ② 34.9 in
- ③ 29.9 in
- ④ Center line of unit
- ⑤ Roof opening
- ⑥ Front of unit
- ⑦ 18 in
- ⑧ Air flow clearance area (shaded)

7.3.2 Brisk II

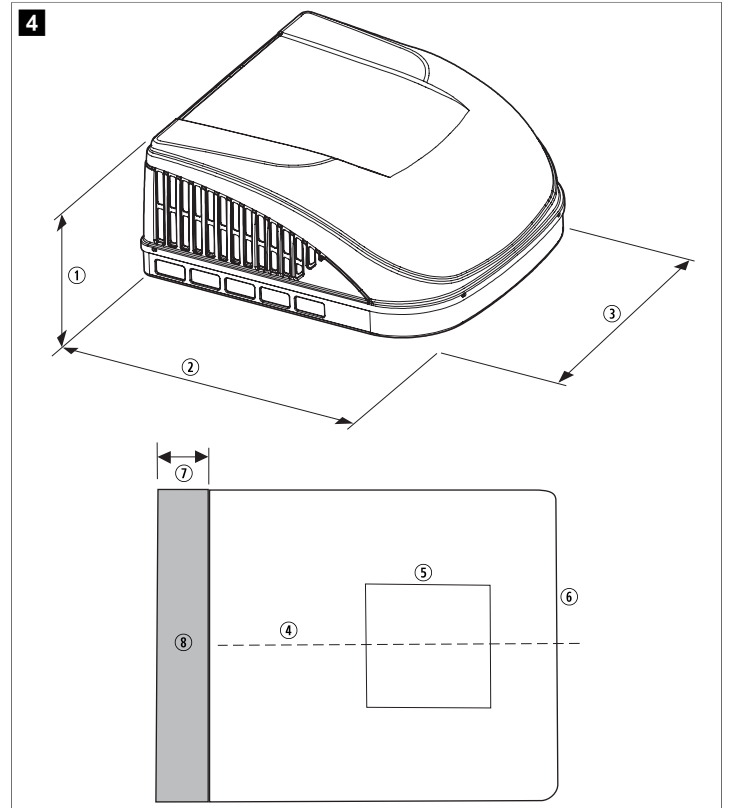

- ① 13.7 in
- ② 29.6 in
- ③ 27.6 in
- ④ Center line of unit
- ⑤ Roof opening
- ⑥ Front of unit
- ⑦ 18 in
- ⑧ Air flow clearance area (shaded)

7.3.3 High performance

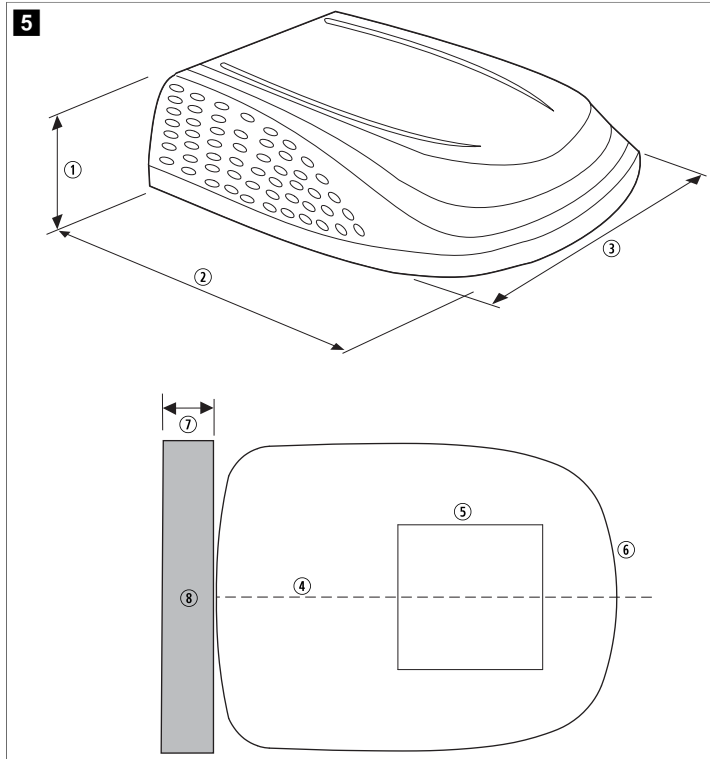

- ① 13 in
- ② 39.6 in
- ③ 29.9 in
- ④ Center line of unit
- ⑤ Roof opening
- ⑥ Front of unit
- ⑦ 18 in
- ⑧ Air flow clearance area (shaded)

7.3.4 Blizzard NXT

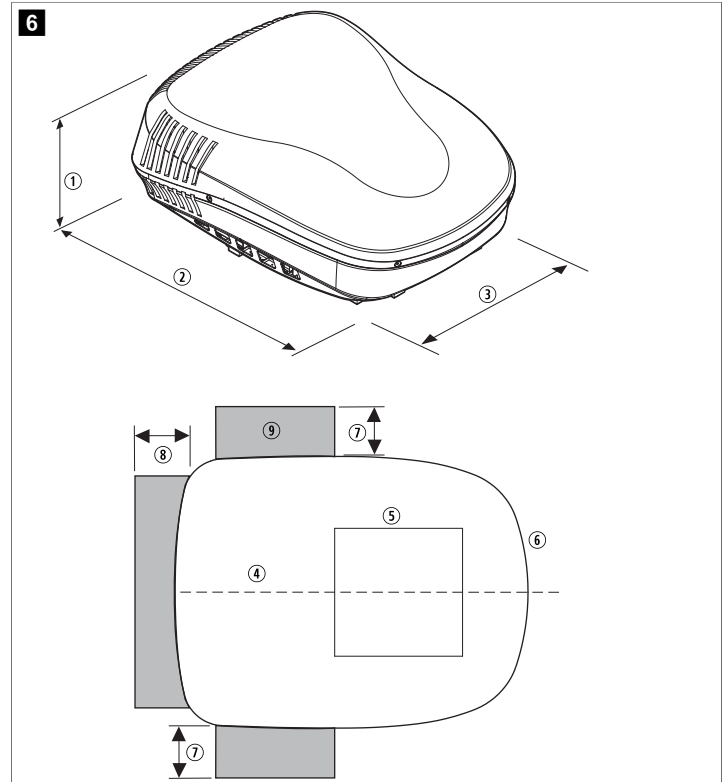

- ① 13.9 in
- ② 40 in
- ③ 30 in
- ④ Center line of unit
- ⑤ Roof opening
- ⑥ Front of unit
- ⑦ 4 in
- ⑧ 18 in
- ⑨ Air flow clearance area (shaded)

7.3.5 Penguin

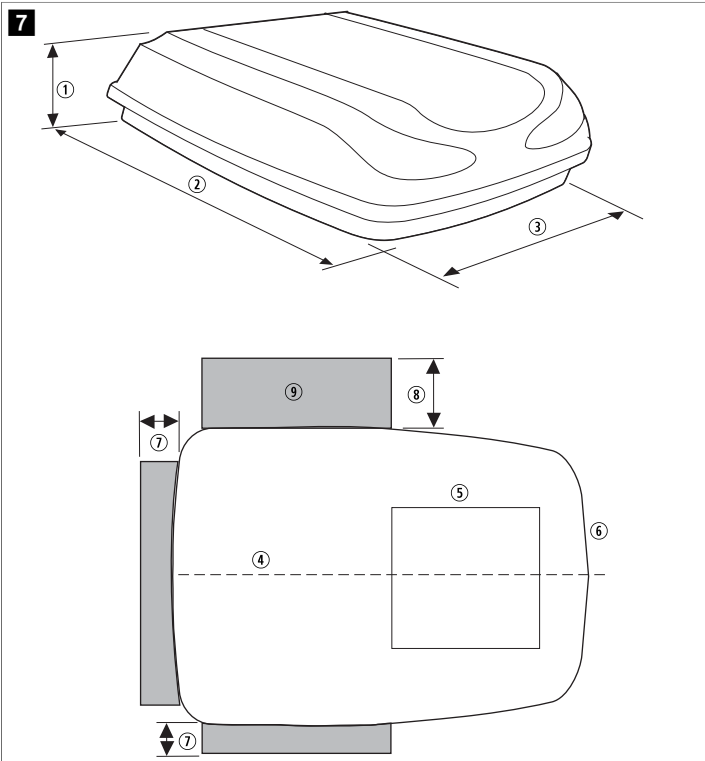

- ① 9.5 in
- ② 40 in
- ③ 29 in
- ④ Center line of unit
- ⑤ Roof opening
- ⑥ Front of unit
- ⑦ 4 in
- ⑧ 12 in
- ⑨ Air flow clearance area (shaded)

7.3.6 Penguin II

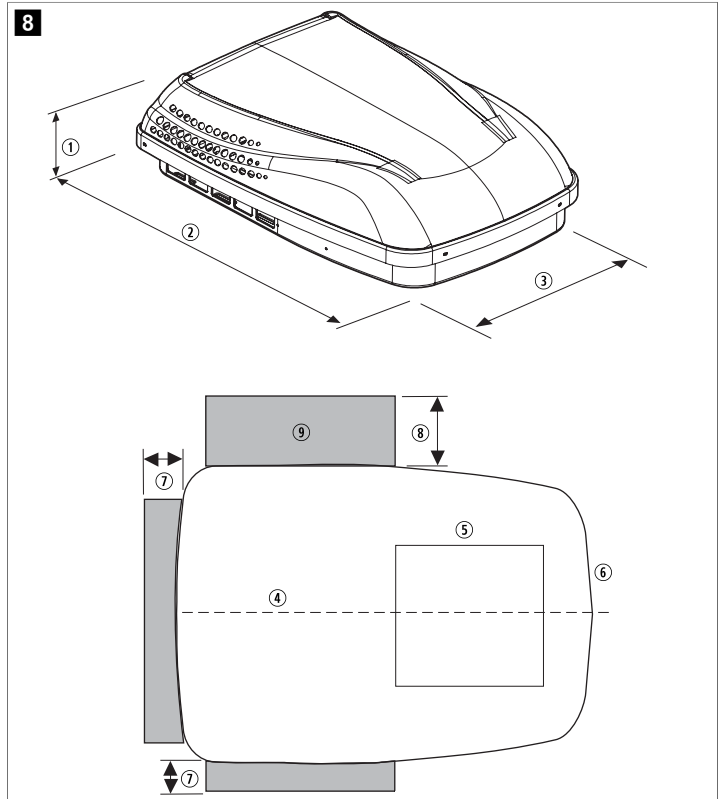

- ① 10.4 in
- ② 40.5 in
- ③ 29 in
- ④ Center line of unit
- ⑤ Roof opening
- ⑥ Front of unit
- ⑦ 4 in
- ⑧ 12 in
- ⑨ Air flow clearance area (shaded)

7.3.7 FreshJet 3

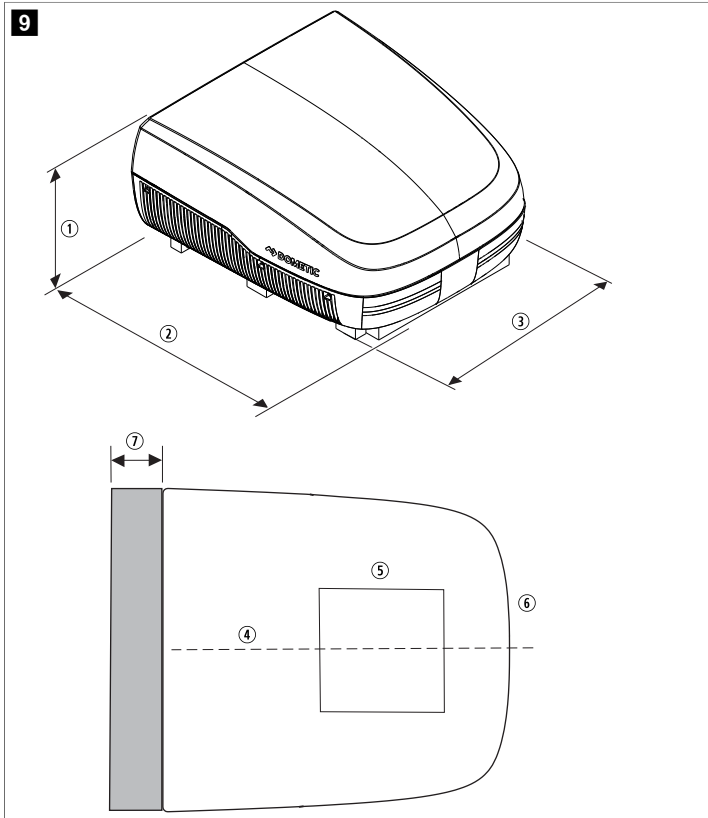

- ① 14.4 in
- ② 29.6 in
- ③ 27.6 in
- ④ 18 in
- ⑤ Air flow clearance area (shaded)
- ⑥ Center line of unit
- ⑦ Roof opening
- ⑧ Front of unit

7.3.8 FreshJet 5

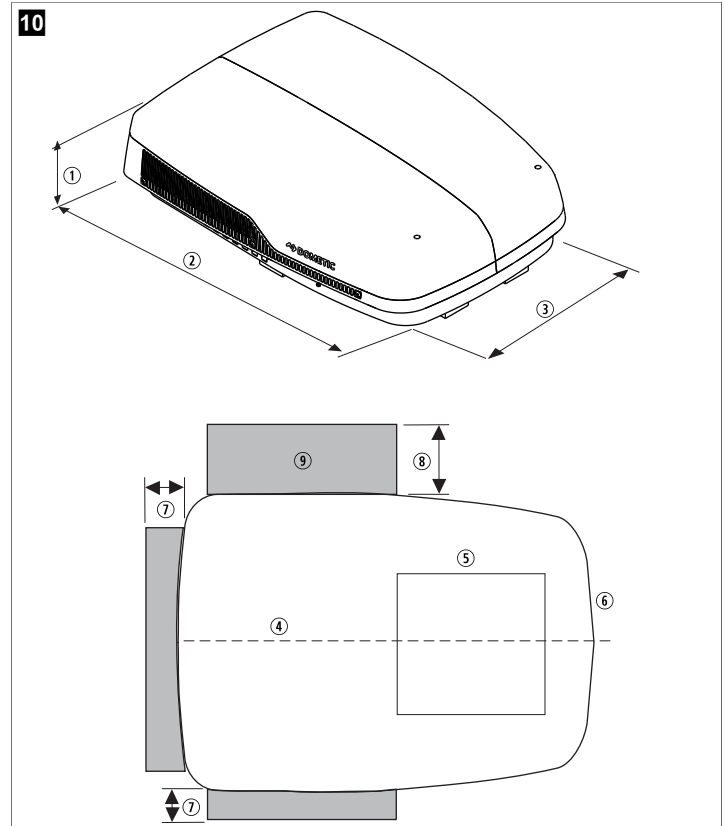

- ① 11.1 in
- ② 40.39 in
- ③ 29.21 in
- ④ Center line of unit
- ⑤ Roof opening
- ⑥ Front of the unit
- ⑦ XXX clearance
- ⑧ Air flow clearance area (shaded)

8 Installation



The mechanical installation must be executed by a qualified person who is familiar with the construction and operation of the equipment and the hazards involved.



The electrical power supply must be connected by a qualified electrician who has demonstrated skill and knowledge related to the construction and operation of electrical equipment and installations and has received safety training to identify and avoid the hazards involved.



WARNING! Fire or electrical shock hazard

- > Shut off the gas supply, disconnect the 115 V ~ power from the RV, and disconnect the positive (+) 12 V = terminal from the house battery before drilling or cutting into the RV.
- > Make sure there are no obstacles such as wires or pipes inside the RV's roof.
- > Provide grounding in compliance with all applicable electrical codes.



CAUTION! Lifting hazard

Use proper lifting technique and control when lifting the rooftop component. Two people are required to lift the rooftop unit to the roof.



NOTICE! Potential damage to rooftop unit and/or RV

- > Never create a low spot on the RV roof.
- > Maintain the structural integrity of the RV roof. It must support at least 130 lb while in motion. A 200 lb static load rating is typically sufficient.
- > Read this entire section before beginning the installation.

8.1 Installation location

The rooftop unit is specifically designed for installation on the roof of an RV. To determine where to place the rooftop unit, consider the following items:

- A 14.3 in × 14.3 in (or 14.29 in × 14.29 in) square opening [± 0.1 in / 0.12 in] is required. This "roof opening" is part of the return air system and must be finished per NFPA 1192.
- Rafter/joist support frames must be spaced no greater than 16 in (15.98 in) on center. The rooftop unit is designed to fit over an existing roof vent opening.
- The distance between the roof and the RV ceiling must be between 1.5 in to 6 in (1.50 in to 5.98 in).
- When no roof vent is available or when installing in a new location, an opening must be cut through the roof and ceiling of the RV. This location must lie between roof reinforcing members.

Consider these recommendations along with your cooling needs:

- **Single rooftop unit:** Mount slightly forward of the RV's midpoint (front to back), centered side to side.
- **Two rooftop units:** Mount the first at 1/3 and the second at 2/3 of the RV's length, both centered side to side.

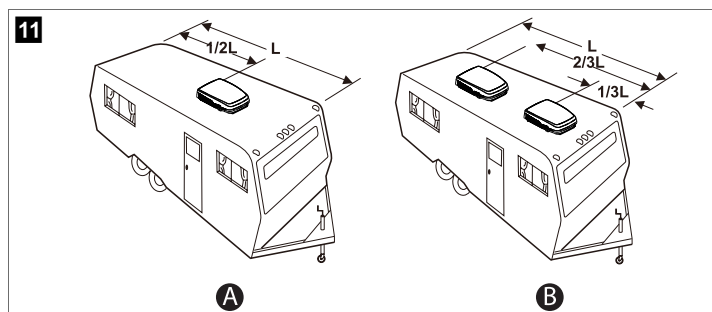

8.1.1 Tilt requirements

When measuring for placement, the following tilt requirements must be considered:

- All measurements must be made while the RV is parked on a level surface.
- The rooftop unit should be installed on a flat and level roof section.
- Use the tilt allowance table to determine the maximum acceptable roof tilt.

The following table lists the maximum allowable tilt angles for supported models:

Model Number	Maximum Tilt (all directions)
457915, 459516, B57915, B59516, B79516, 540315, 540316, H540315, H540316, FJX3473M, FJX3573M, FJXM3573M	15 °
640312, 640315, 640316, 640312C, 640315C, 640316C, FJX5457M, FJX5557M	8 °

8.2 Tools and materials required

Dometic recommends to use the following tools and materials:

- Framing wood
- All-weather caulk
- Knife / box cutter
- Screwdrivers
- Electrical connectors
- 3/8 in torque wrench socket
- Basic electrical connection tools
- Torque wrench ¹⁾ (40 in·lb)

¹⁾ Models FJX3473M, FJX3573M, and FJXM3573M require a torque wrench rated at 22.2 in·lb.

8.3 Determining your cooling needs

This air conditioner is designed to be installed on the roof of an RV. When determining cooling needs, consider the following factors:

- The size of the RV.
- The RV window area (which could increase heat gain).

- The amount of insulation in the walls and the roof.
- The geographical location where the RV will be used.
- The personal comfort level required.

8.4 Preparing the RV roof opening



NOTICE! Improper framing or air leakage risk

- > The roof opening must be structurally framed to provide adequate support and to prevent air from being drawn from the roof cavity.
- > Use framing stock with a thickness of at least 0.8 in (0.75 in).
- > Provide an entrance hole for power supplies at the front of the opening.



WARNING! Fire or electrical shock hazard

- > Shut off the gas supply, disconnect the power from the RV, and disconnect the terminal from the house battery before drilling or cutting into the RV.
- > Make sure there are no obstacles such as wires or pipes inside the RV's roof.
- > Provide grounding in compliance with all applicable electrical codes.



CAUTION! Device damage

- > Maintain the structural integrity of the RV roof and never create a low spot on the RV roof.
- > Otherwise the accumulated water will leak into the interior and damage the air conditioner and the vehicle.

8.4.1 Using an existing roof vent opening



NOTE If the roof does not have an existing roof vent, skip to Making a new roof opening on page 9.

1. Unscrew and remove the roof vent.
2. Remove the caulking compound around the opening.
3. Seal the screw holes and seams where the roof gasket will be located. Use a good grade of all-weather sealant.

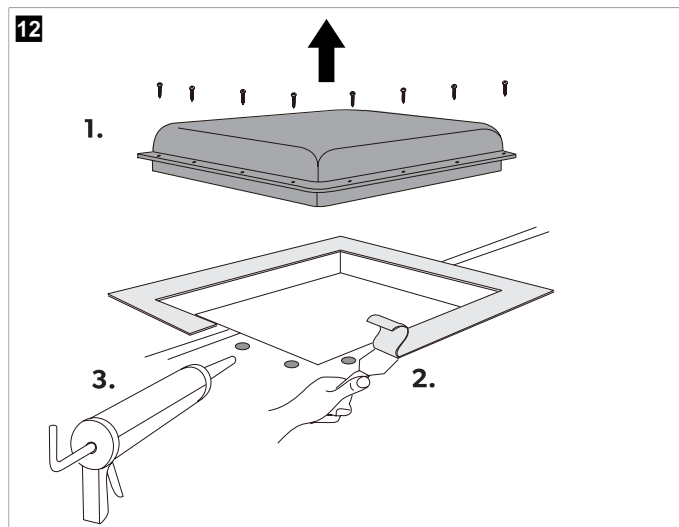

4. Measure the roof opening (see Installation location on page 9).
 - If the roof opening is within specifications, skip to Routing the wiring on page 10.
 - If the opening needs to be resized, proceed to on page :
 - If the opening exceeds 14.4 in × 14.4 in , reduce the size of the opening.
 - If the opening is less than 14.1 in × 14.1 in , enlarge the opening.

8.4.2 Making a new roof opening



NOTE If the roof has an existing roof vent, see Using an existing roof vent opening on page 9.

- Carefully mark the required roof opening (See Installation location on page 9).
- Make sure the new opening does not compromise the roof's structural integrity.
 - Do not cut the roof structure or the rafters.
 - The rafters should remain supported by a cross beam.
 - The opening should be between the rafters.

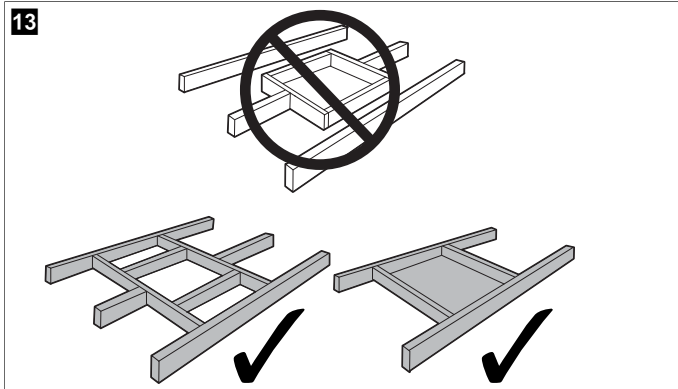

- Carefully cut the required roof opening.
- Frame the opening so it will not collapse when bolting the rooftop unit down.

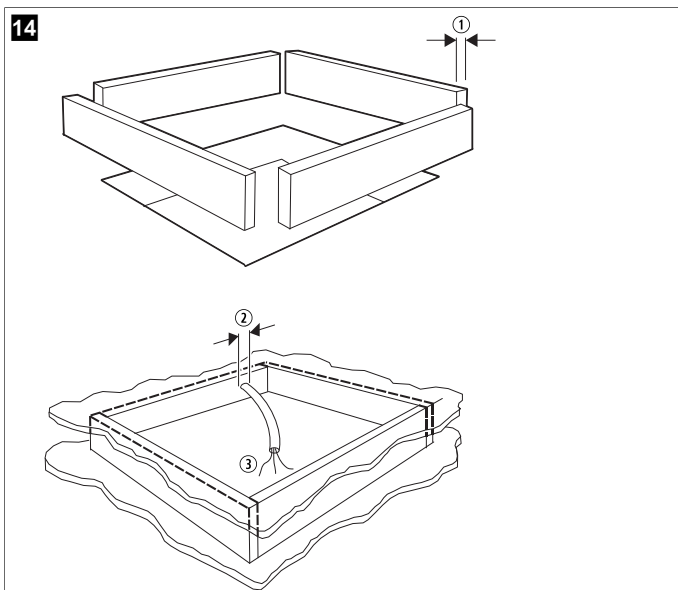

- ① 0.8 in Minimum width for the frame stock
- ② 0.3 in Minimum access hole
- ③ 15 in Exposed length of 115 V ~ power supply wiring

- At the front of the frame opening, leave or create an access hole to allow for the length of exposed 115 V ~ power supply wiring required to complete the installation.
- Cut the matching hole in the ceiling using the roof opening as a guide.

8.5 Routing the wiring

The power must be connected to a properly-sized, separate time delay fuse or circuit breaker. For full electrical requirements, see Technical data on page 17.

This section describes how to route the 115 VAC power wiring for the rooftop unit.

- Position a copper 115 V ~ supply wire, with ground, in the front part of the roof opening.
- Route the supply wire from the time delay fuse or circuit breaker box to the roof opening.

Use a listed or certified non-metallic sheathed single-strand cable (See Technical data on page 17).

If an AC or vent fan was removed, the existing power wire may be reused only if it meets all of the following:

- Proper type
- Correct gauge
- Properly located and fused

- Ensure that at least 15 in of supply wire extends into the roof opening. This allows for an easy connection at the junction box.
- Protect the 115 V ~ power supply wire where it passes into the roof opening. Follow local and national electrical standards when securing and protecting the wiring.

8.6 Positioning the rooftop unit



NOTICE! Gasket damage and water leakage risk

Do not slide the rooftop unit along a surface. Otherwise, damage to the gasket on the bottom of the rooftop unit could occur and cause a leak.



CAUTION! Lifting hazard

- Use proper lifting techniques and maintain control when lifting the rooftop component.
- Two people are required to lift the rooftop component to the roof.

- Remove all the contents from the carton and discard the carton.
- Place all ADB kit contents inside the RV.

The ADB kit contains mounting hardware for the components that will be installed inside the RV.
- Move the rooftop unit to the roof of the RV.

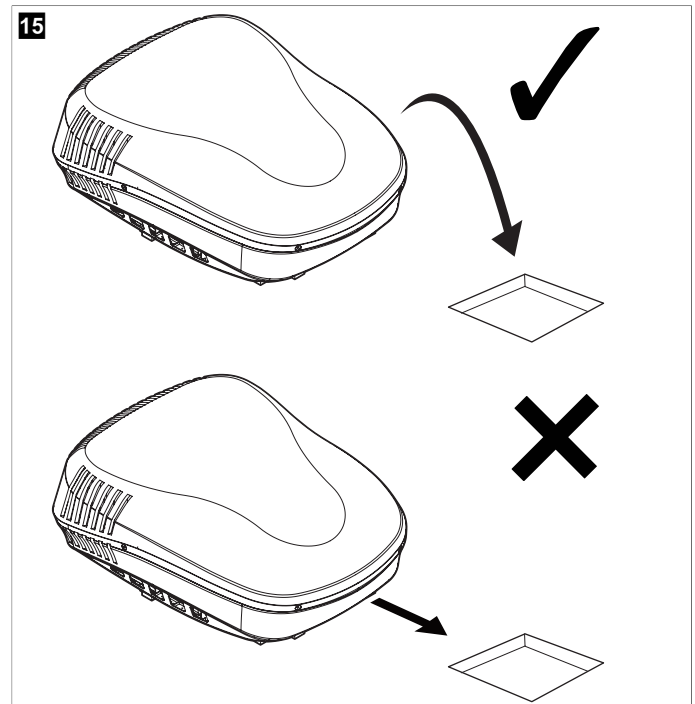

- Lift and place the rooftop unit over the prepared roof opening using the gasket on the rooftop unit as a guide.



NOTE The exterior rooftop work is now complete. Minor adjustments can be made from inside the RV if required.

8.7 Preparing to work inside the RV

- Carry the ADB kit into the RV.

The ADB box contains all required mounting hardware for interior installation.

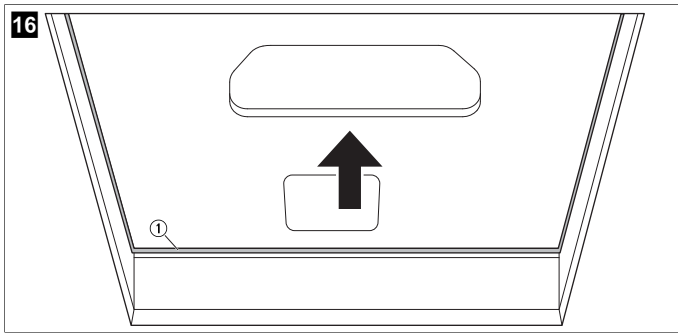

① Roof gasket

- From inside the RV, check the gasket alignment of the rooftop unit over the roof opening.
If necessary, adjust the rooftop unit from below by slightly pushing upward.

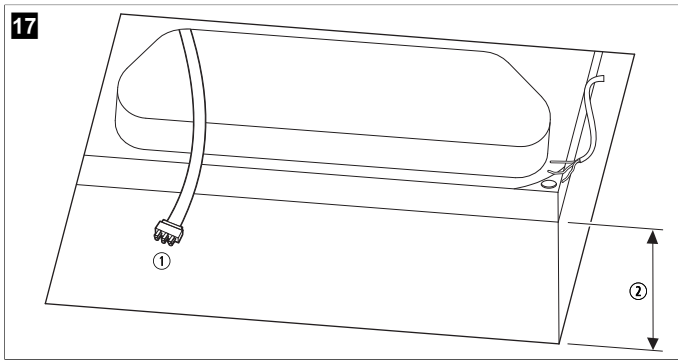

① Electrical cord ② Ceiling thickness

- Reach up into the return air opening of the rooftop unit and pull down the rooftop unit's electrical cord for later connection.
- Remove the ADB and the mounting hardware from the carton.
For a full list of parts, see Model identification on page 17.

8.8 Installing the duct divider

- Measure the ceiling thickness of the RV at the roof opening.
- Use the appropriate table below to determine the number of rows to remove from the duct divider based on the your model and the measured ceiling thickness.

i NOTE If the ceiling thickness falls exactly on a value shared by two ranges, either recommendation is acceptable since the cell foam can be compressed.

Models: 457915, 459516, B57915, B59516, 540315, 540316, 640312, 640315, 640316, 640312C, 640315C, 640316C, FJX5457M, FJX5557M		Number of rows to cut
Ceiling thickness		
Min	Max	
6 in	6.5 in	0
5.5 in	6 in	1
5 in	5.5 in	2
4.5 in	5 in	3
4 in	4.5 in	4

3.5 in	4 in	5
3 in	3.5 in	6
2.5 in	3 in	7
2 in	2.5 in	8
1.5 in	2 in	9

Models: H540315, H540316, FJX3473M, FJX3573M, FJXM3573M		Number of rows to cut
Ceiling thickness		
Min	Max	
5.8 in	6.3 in	0
5.3 in	5.8 in	1
4.8 in	5.3 in	2
4.3 in	4.8 in	3
3.8 in	4.3 in	4
3.3 in	3.8 in	5
2.8 in	3.3 in	6
2.3 in	2.8 in	7
1.8 in	2.3 in	8
1.3 in	1.8 in	9

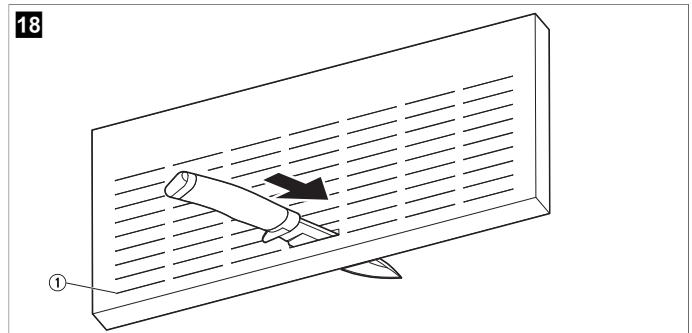

① Row removal starting point

- If rows need to be removed, cut the duct divider as follows:
 - Identify the cut row by counting from the bottom of the duct divider.
 - Insert a utility knife into the selected row.
 - Carefully cut along the row.

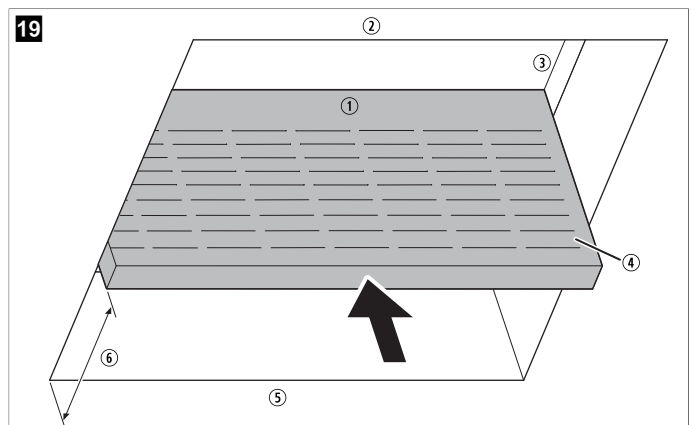

- ① Duct divider
- ② Front of unit
- ③ Base pan
- ④ Back side to front
- ⑤ Rear of unit
- ⑥ 18 in from the back of the roof opening

4. Carefully insert the trimmed duct divider into the roof opening, measuring 6 in from the back of the roof opening.

i **NOTE** Ensure the foil backing faces the rear of the rooftop unit.

8.9 Wiring the unit to the power supply

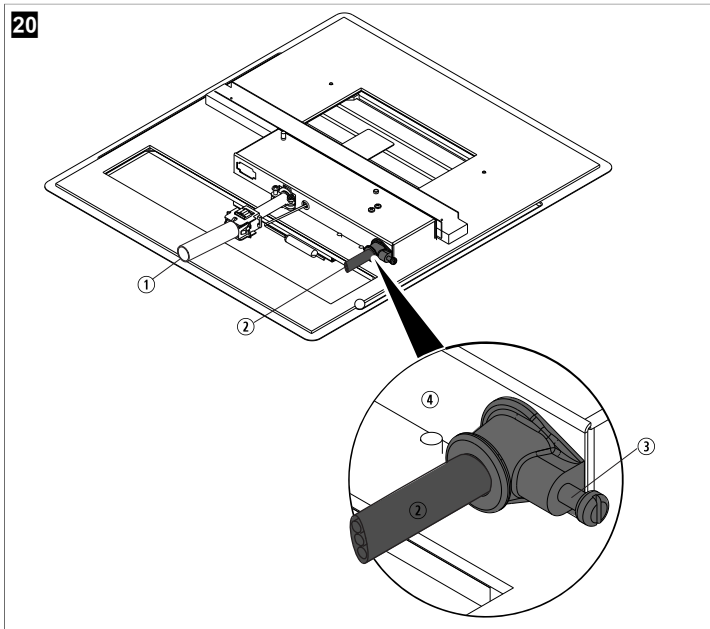

- ① 6-pin Unit electrical cord
- ② 115 VAC power supply wire
- ③ Cable connector
- ④ Proper orientation of the cable connector

1. Plug the 6-pin electrical cord from the rooftop unit into the 6-pin connector in the electronic control box.
The connector is polarized and only fits in one orientation.
2. Insert the supplied non-metallic cable connector into the junction box hole cutout.
3. Route the previously-run 115 V ~ power supply wire through the cable connector and into the junction box.
4. Secure the 115 V ~ power supply wiring by tightening the cable connector clamp.
Make sure not to damage the wires.

8.10 Securing the rooftop unit

! **NOTICE! Mounting risk**

- > Do not overtighten the bolts. This may damage the rooftop unit's base pan or ceiling template.
- > Ensure bolts are torqued correctly. Insufficient torque may compromise the roof seal and cause leaks.

i **NOTE** All models in this manual use a four-bolt pattern to secure the ADB kit.

1. Use the following tables and figures to determine the proper mounting pattern and bolt location.

Model	Bolt location
457915, 459516	A, D, E, H
B57915, B59516	
H540315, H540316	
FJX3473M, FJX3573M, FJXM3573M	B, C, F, G
540315, 540316	
640312, 640315, 640316	
640312C, 640315C, 640316C	
FJX5457M, FJX5557M	

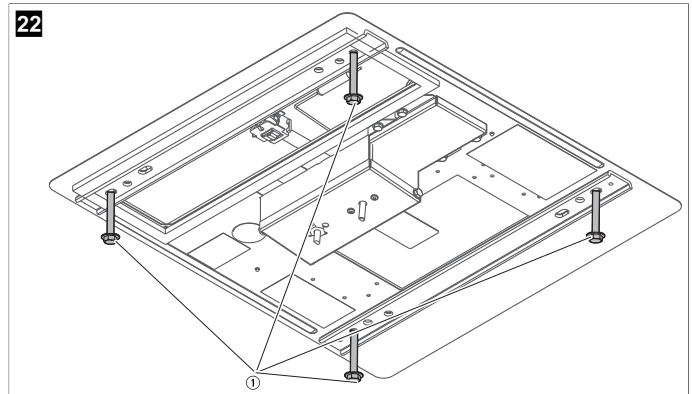
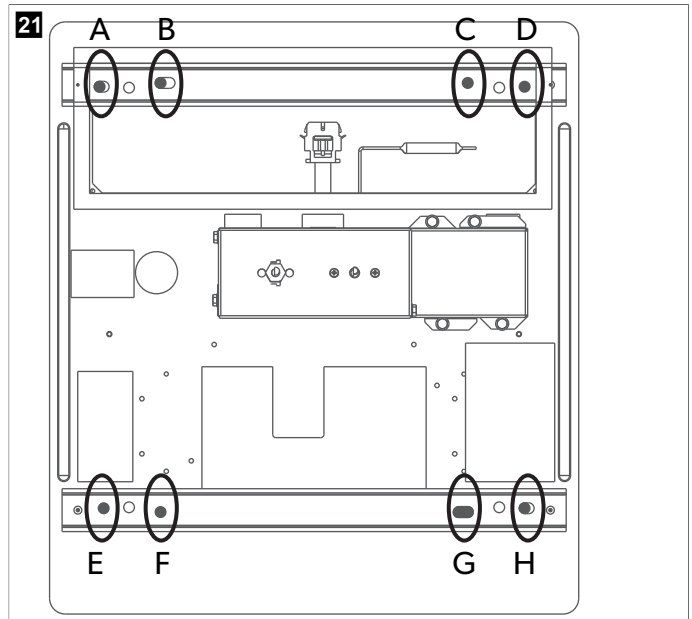

① Mounting bolt

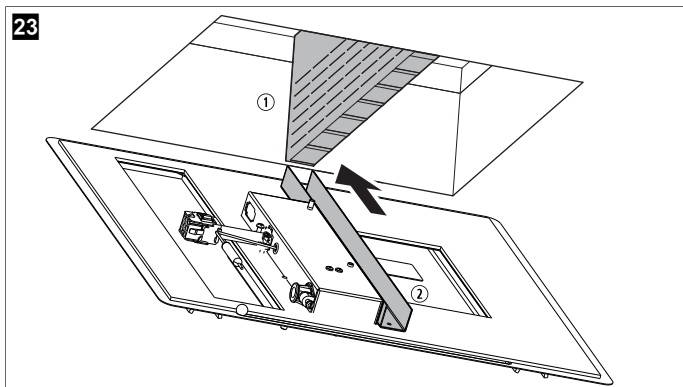

① Duct divider ② Channel

2. Hold the ceiling template up to the roof opening and line up the channel on the ceiling template with the duct divider to ensure correct alignment.
3. Insert each mounting bolt by hand through the ceiling template into the rooftop unit's base pan.
4. Tighten the mounting bolts to the specified torque.
 - **FreshJet Models:** Tighten all four bolts evenly to 22.2 in-lb .
 - **Other Models:** Tighten all four bolts evenly between 40 in-lb ... 50 in-lb .

i **NOTE** FreshJet 3 and FreshJet 5 models include white foam torque tabs. These tabs are visible from inside the 14 in × 14 in roof opening. When torqued correctly, the tabs will contact the RV roof, providing a visual confirmation.

8.11 Connecting the power supply

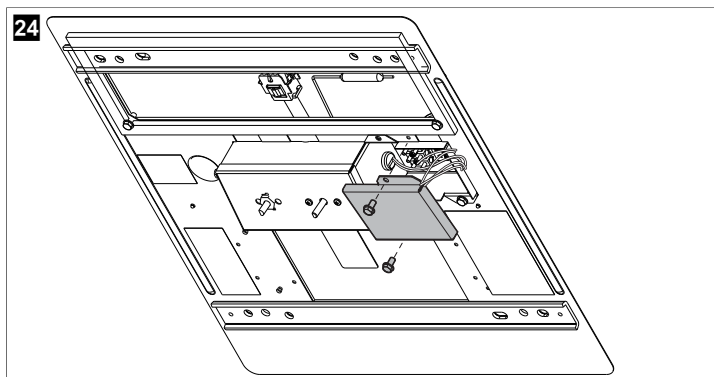

1. Remove the junction box cover.
2. Connect the white wires together, using the appropriately-sized connectors.
3. Connect the black wires to each other, using the appropriately-sized connectors.
4. Secure the bare copper wire under the grounding screw in the junction box.
5. Tape the connectors to the supply wire to ensure they do not vibrate loose.
6. Push the wires into the junction box.
7. Secure the junction box cover using the junction box screw.

8.12 Installing the ADB

! WARNING! Improper installation hazard
Do not install the front and rear vent doors until all screws are fully installed.

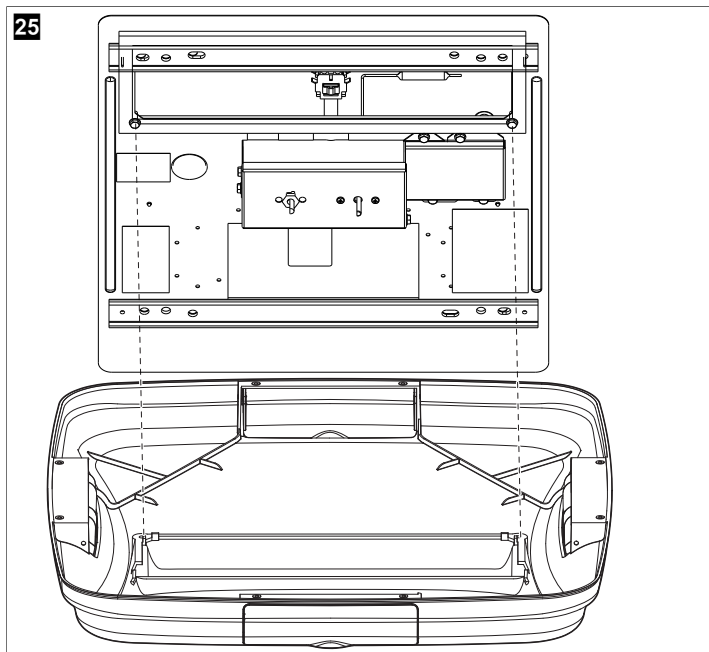

① Ceiling template alignment holes ② ADB alignment holes

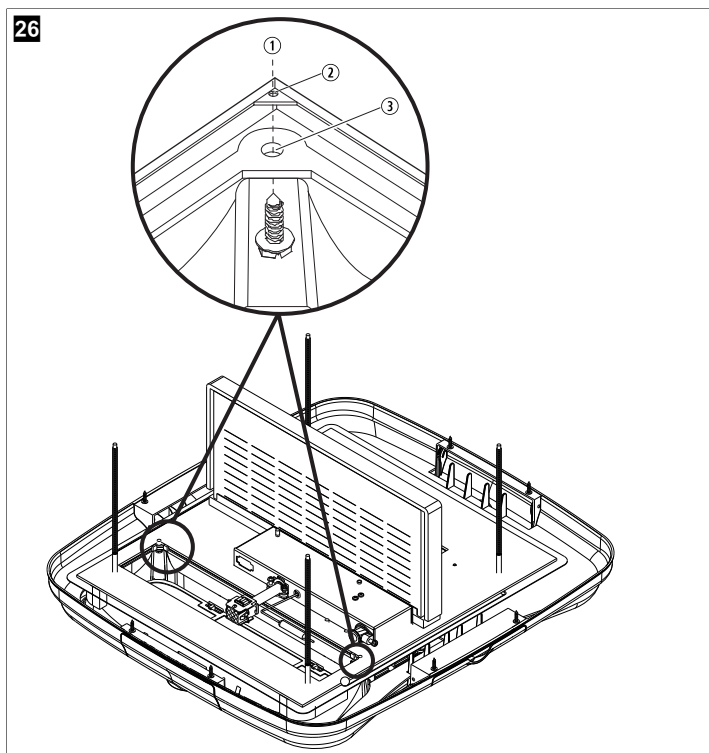

① ADB hole alignment ③ Hole in ADB cover
② Hole in ceiling template

1. Align the ADB with the ceiling template.

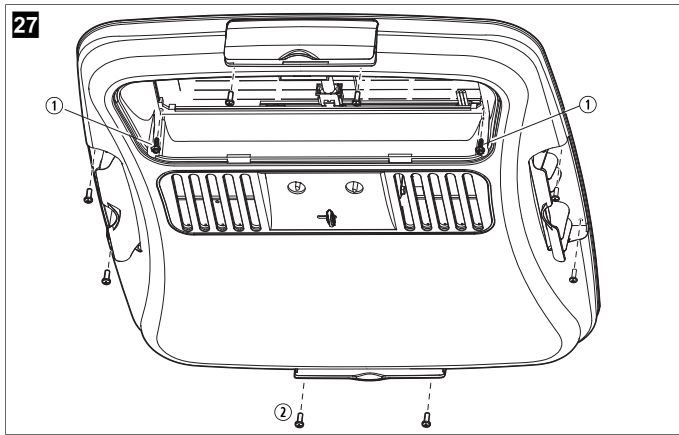

① Sheet metal screws (2) ② Wood screws (8)

2. Secure the ADB to the ceiling:
 - a) Inside the return air opening, screw in the two supplied sheet metal screws to secure the ADB to the ceiling.
 - b) Inside the front, rear, and side door areas, screw in the eight supplied wood screws to further secure the ADB to the ceiling.
3. Affix the front and rear vent doors and snap into place.

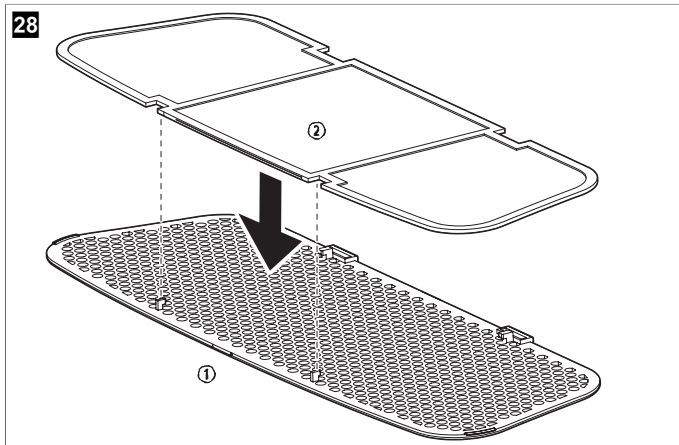

① Return air vent grille ② Slot in the ADB

4. Place the filter in the return air vent grille. The filter may already be in place on some models.

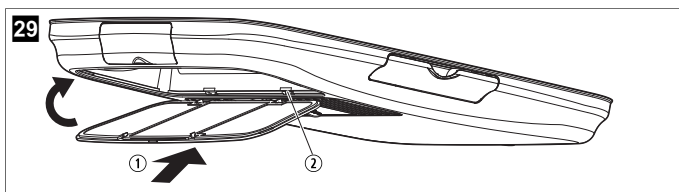

① Sheet metal screws (2) ② Wood screws (8)

5. To connect the return air vent grille to the ADB, slide the grille's tab into the slot in the ADB.
6. Rotate the return air vent grille up until it snaps into place.

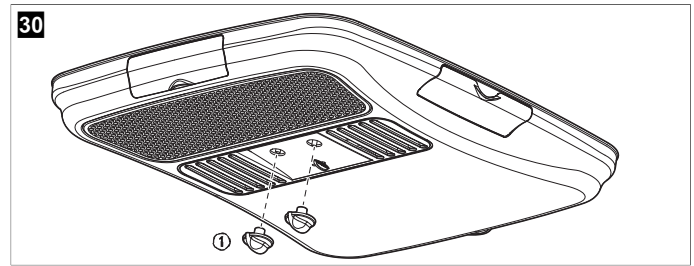

① Control knobs (2)

7. Align the control knobs to the control knob stems on the ADB.
8. Gently push the control knobs into place.
9. Turn on the power supply.
10. Verify that all the rooftop unit features work.

i **NOTE** Read the following operating instructions before attempting to run the rooftop unit.

9 Operation

9.1 Understanding the controls

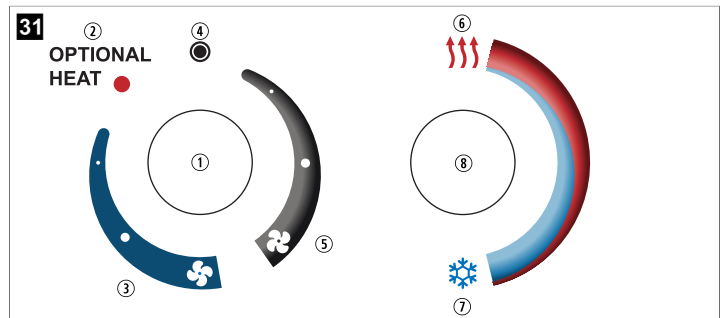

- | | |
|---------------------------------------|---------------------------|
| ① Selector control knob (8 positions) | ⑤ Fan only |
| ② (Optional) Heat | ⑥ Warmer temperature |
| ③ Cool | ⑦ Cooler temperature |
| ④ OFF position | ⑧ Thermostat control knob |

Selector control knob

The selector control knob has eight positions:

- OFF: Turns the entire unit off.
- Cool: Activates the cooling mode. There are three positions for different fan speeds (e.g., High cool, medium cool, and low cool).
- Fan only: Circulates air without cooling or heating. There are three positions for different fan speeds (High fan, medium fan, and low fan).
- OPTIONAL HEAT: Activates the heating mode, if equipped.

Thermostat control knob

The thermostat control knob manages the compressor's ON/OFF operation within a temperature range of approximately 65 °F ... 90 °F, measured at the ADB inlet.

9.2 Cooling operation



NOTICE! Damage hazard

Wait at least two minutes before restarting the compressor if it has been manually turned off using the selector switch or thermostat control. Restarting too soon may cause the compressor to quick-cycle, which can overload the compressor or the electrical circuit.



NOTE During normal operation, this product is designed to remove a certain amount of moisture from the air, depending on the size of space being conditioned. The manufacturer of this unit will not be responsible for damage caused by condensation forming on ceilings, windows, or other surfaces.



NOTE For a more permanent solution to high heat gain, accessories like the Dometic outdoor patio or window awnings will reduce heat gain by removing the effects of direct sunlight.

12 Disposal



Place the packaging material in the appropriate recycling waste bins, wherever possible. Consult a local recycling center or specialist dealer for details about how to dispose of the product in accordance with the applicable disposal regulations.

13 Warranty

1-year(s) limited warranty available at qr.dometic.com/bfneEw. If you have questions, or to obtain a copy of the limited warranty free of charge, contact:

DOMETIC CORPORATION
CUSTOMER SUPPORT CENTER
5155 VERDANT DRIVE
ELKHART, INDIANA, USA 46516
1-800-544-4881

14 Technical data

This product contains fluorinated greenhouse gases.

The cooling unit is hermetically sealed.

Model	Cooling Capacity (Btu/h)	Electrical Rating	Compressor Amps (Rated)	Compressor Amps (Locked)	Fan Amps (Rated)	Fan Amps (Locked)	Refrigerant (oz)	Wire Size ¹	AC Circuit Protection ²	Generator Size ³ (1/2 units)
457915.70X	13500	115 V~, 1 rpm, 1 ph	12.4 A	63 A	2.5 A	5.8 A	18 oz	12 AWG	20 A	3.5 kW / 5 kW
457915.71X	13500		12.4 A	68 A	2.5 A	5.8 A	18 oz			
B57915.71X	13500		12.4 A	68 A	2.5 A	5.8 A	18 oz			
459516.70X	15000		13.3 A	66 A	2 A	5.6 A	27.5 oz			
459516.71X	15000		13.3 A	70 A	2 A	5.6 A	27.5 oz			
B59516.71X	15000		13.3 A	70 A	2 A	5.6 A	18.3 oz			
540315.70X	13500		12.4 A	63 A	3 A	8.5 A	18.5 oz			
540315.71X	13500		12.4 A	68 A	3 A	8.5 A	18.5 oz			
H540315.72X	13500		12.7 A	68 A	2.8 A	8 A	19.5 oz			
540316.70X	15000		13.3 A	66 A	2.8 A	7.6 A	29.5 oz			
540316.71X	15000		13.3 A	70 A	2.8 A	7.6 A	29.5 oz			
H540316.72X	15000		13.2 A	70 A	2.8 A	8 A	20.1 oz			
640312.80X	11000		11.5 A	53 A	2.6 A	8.5 A	20 oz			
640312.83X	11000		12.5 A	63 A	2.6 A	8.5 A	18 oz			
640312C.35X	11000		10.5 A	53 A	3.5 A	10 A	19 oz			
640312C.85X	11000		11.5 A	53 A	2.6 A	8.5 A	20 oz			
640315.80X	13500		12.6 A	63 A	2.6 A	8.5 A	18 oz			
640315.83X	13500		12.5 A	63 A	2.6 A	8.5 A	19 oz			
640315.84X	13500		12.5 A	63 A	3.5 A	8.5 A	19 oz			
640315C.75X	13500		12.7 A	52 A	2.6 A	8.5 A	14.5 oz			
640316C.75X	15000	12.9 A	52 A	2.6 A	8.5 A	21.5 oz				
FJX3473M (FJX3473MBKCS, FJX3473MWHCS)	13500	13 A	61 A	3.3 A	6.9 A	12.7 oz				
FJX3573M (FJX3573MBKCS, FJX3573MWHCS)	15000	13 A	73 A	3.3 A	6.9 A	13.4 oz				
FJXM3573M (FJXM3573MBKCS, FJXM3573MWHCS)	15000	13 A	73 A	3.3 A	6.9 A	13.4 oz				
FJX5457M (FJXM5457MWHCS, FJXM5457MBKCS)	13500	11.7 A	57 A	4.4 A	8.2 A	10.6 oz				
FJX5557M (FJX5557MWHCS, FJX5557MBKCS)	15000	11.7 A	57 A	4.4 A	8.2 A	13.4 oz				

14.1 Model identification

The model identification labels are located as follows:

- The rooftop unit and serial numbers are found on the identification label located on the bottom of the base pan. To view the identification label, remove the return air vent grille from the air distribution box (ADB).

¹ The wiring size indicated is for copper wiring up to 24 ft (7.3 m) in length. For wire lengths over 24 ft (7.3 m), consult the National Electrical Code for proper sizing.

² Circuit protection: a time delay fuse or circuit breaker is required.

³ Dometic Corporation gives general guidelines for generator requirements. These guidelines come from experiences people have had in actual applications. When sizing the generator, the total power usage of your RV must be considered. Generators may lose power at high altitudes and from lack of maintenance.

- The ADB model and serial numbers are found on the rating label located on the ceiling template. To view the rating label, look through the filter opening.

i **NOTE** Have this information ready before contacting Dometic for service.

14.2 Wiring diagrams

Brisk (457915, 459516, B57915, B59516, and B79516)

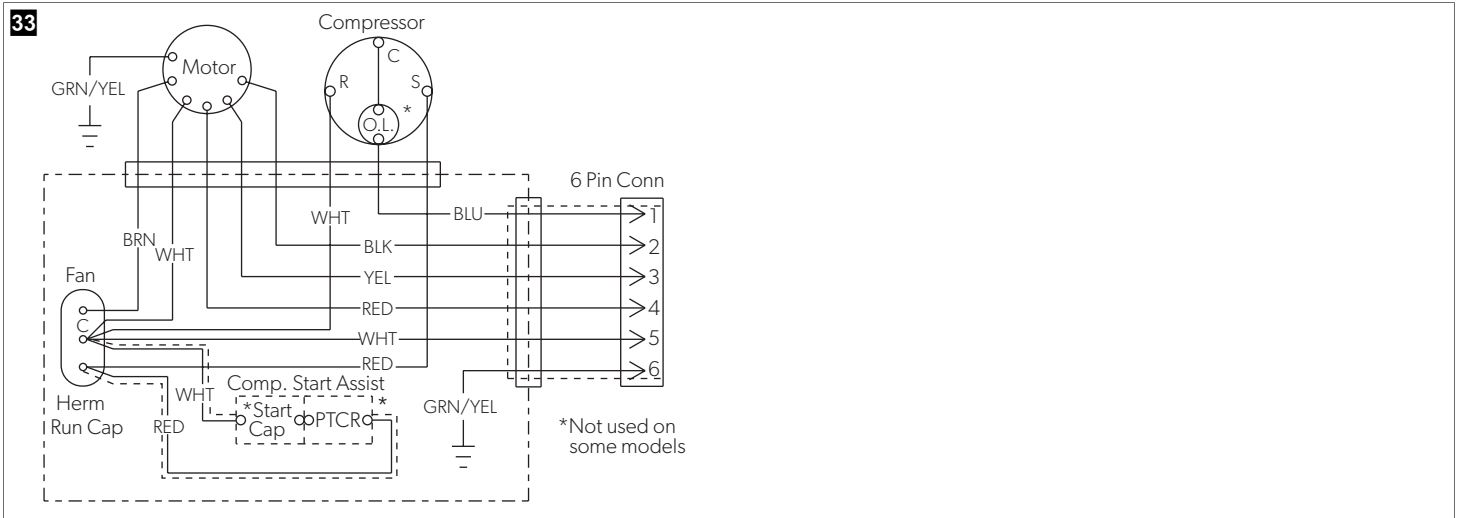

Blizzard and High Performance (540315, 540316, H540315, and H540316)

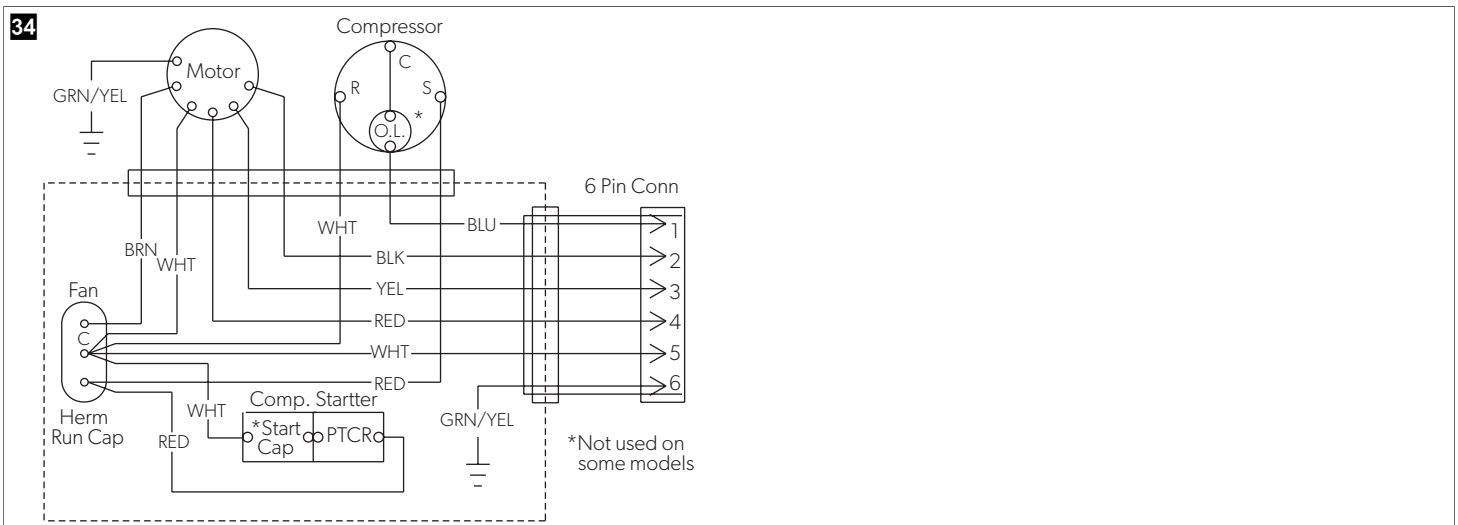

Penguin (640312, 640312C, 640315, 640315C, 640316, and 640316C)

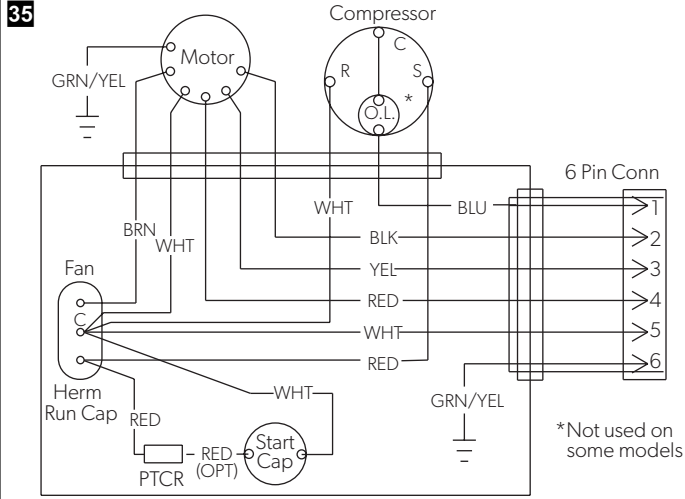

Freshjet 3 (FJX3473M, FJX3573M, FJXM3573M)

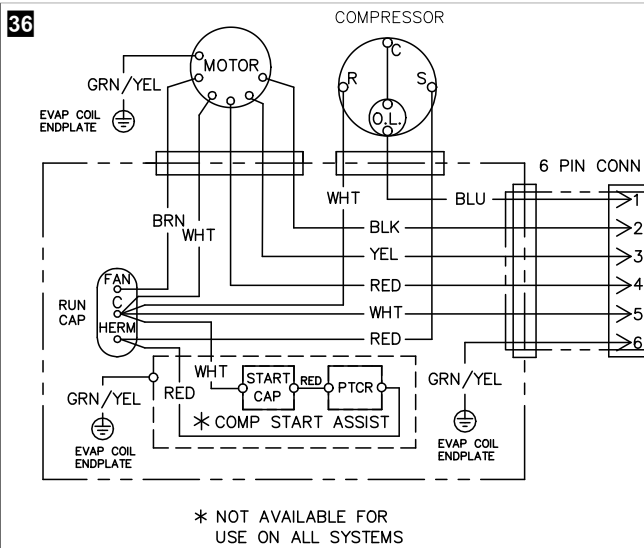

Freshjet 5 (FJX5457M, FJX5557M)

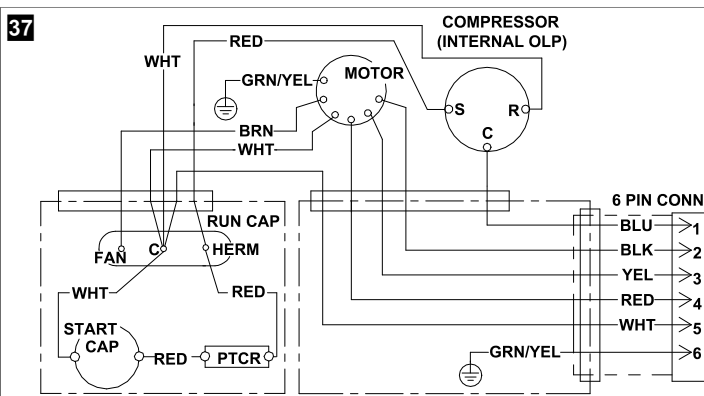

Air distribution box for all models

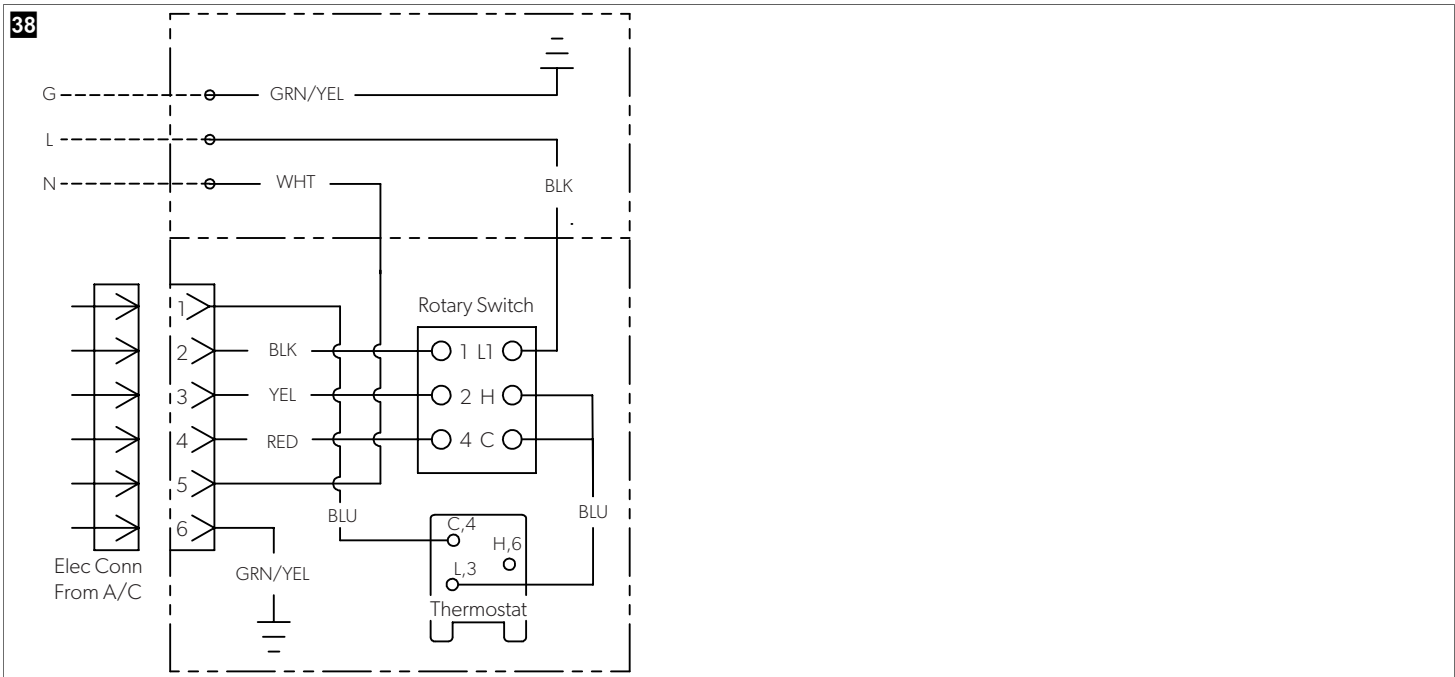

14.2.1 Wiring legend

Wiring colors	
BLK	Black
BLU	Blue
BRN	Brown
GRN	Green
RED	Red
WHT	White
YEL	Yellow

Terms and abbreviations	
6 Pin Conn	6-pin connector
9 Pin Conn	9-pin connector
Compressor	Compressor
Compressor (Internal OLP)	Compressor (internal overload protector)
Comp. Starter	Compressor starter
Comp Start Assist	Compressor start assist
Dehumidify	Dehumidify
Earth	Ground
Elec Conn From A/C	Electrical connection from air conditioner
Electrical Box	Electrical box
Evap Coil Endplate	Evaporator coil endplate
Evap Coil Freeze Sensor	Evaporator coil freeze sensor
Fan	Fan
Furnace	Furnace
Gen Start	Generator start
Heater	Heater
Heat Pump	Heat pump

Terms and abbreviations	
Heat Strip	Heat strip
Herm Cap	Hermetic compressor cap
Indoor Light	Indoor light
Input	Input
Limit	Limit
Load Shed	Load shed
Motor	Motor
Neut	Nuetral
Not used on some models	Not used on some models
Not Used in All Applications	Not used in all applications
Outdoor Temp Sensor	Outdoor temperature sensor
Outdoor T-stat	Outdoor thermostat
Output	Output
Remote Indoor Temp Sensor	Remote indoor temperature sensor
Reversing Valve	Reversing valve
RJ45 Cable to T-stat/Cntrl	RJ45 cable to thermostat/control
Rotary Switch	Rotary switch
Run Cap	Run capacitor
RV-C Cable to T-stat/Cntrl	RV-C cable to thermostat/control
Side Electrical Box	Side electrical box
Stage	Stage
Start Cap	Start capacitor
Thermostat	Thermostat
PTC heater	Positive temperature coefficient heater
Use Copper Conductors Only	User copper conductors only
Zone	Zone

Français

1	Remarques importantes.....	22
2	Signification des symboles.....	22
3	Consignes de sécurité.....	22
4	Consignes supplémentaires.....	23
5	Description des symboles de l'appareil.....	23
6	Usage conforme.....	23
7	Description technique.....	23
8	Installation.....	28
9	Utilisation.....	34
10	Nettoyage et entretien.....	35
11	Dépannage.....	35
12	Mise au rebut.....	36
13	Garantie.....	36
14	Caractéristiques techniques.....	37

1 Remarques importantes

Veillez lire et suivre attentivement l'ensemble des instructions, directives et avertissements figurant dans ce manuel afin d'installer, d'utiliser et d'entretenir le produit correctement à tout moment. Ces instructions DOIVENT rester avec le produit.

En utilisant ce produit, vous confirmez expressément avoir lu attentivement l'ensemble des instructions, directives et avertissements et que vous comprenez et acceptez de respecter les modalités et conditions énoncées dans le présent document. Vous acceptez d'utiliser ce produit uniquement pour l'usage et l'application prévus et conformément aux instructions, directives et avertissements figurant dans le présent manuel, ainsi qu'à toutes les lois et réglementations applicables. En cas de non-respect des instructions et avertissements figurant dans ce manuel, vous risquez de vous blesser ou de blesser d'autres personnes, d'endommager votre produit ou d'endommager d'autres biens à proximité. Le présent manuel produit, y compris les instructions, directives et avertissements, ainsi que la documentation associée peuvent faire l'objet de modifications et de mises à jour. Pour obtenir des informations actualisées sur le produit, consultez le site documents.dometic.com.

2 Signification des symboles

Un mot de signalation identifie les messages relatifs à la sécurité et aux dégâts matériels en indiquant le degré ou le niveau de gravité du danger.



AVERTISSEMENT !

Indique une situation dangereuse qui, si elle n'est pas évitée, est susceptible d'entraîner des blessures graves, voire mortelles.



ATTENTION !

Indique une situation dangereuse qui, si elle n'est pas évitée, est susceptible d'entraîner des blessures légères ou de gravité modérée.



AVIS !

Indique une situation dangereuse qui, si elle n'est pas évitée, peut entraîner des dommages matériels.



REMARQUE Informations supplémentaires sur l'utilisation de ce produit.

3 Consignes de sécurité



AVERTISSEMENT ! Le non-respect de ces mises en garde peut entraîner des blessures graves, voire mortelles.

- > Utilisez uniquement des pièces et composants de rechange Dometic spécifiquement approuvés pour une utilisation avec ce produit.
- > Évitez d'installer, d'ajuster, de modifier, de réparer ou d'entretenir ce produit de manière incorrecte. L'installation, les réparations et la maintenance doivent être confiées à un agent technique qualifié.
- > Ne modifiez pas ce produit d'une quelconque manière. Toute modification peut présenter de graves dangers.
- > Portez une attention particulière au diagnostic et à l'ajustement des composants d'un appareil électrique.
- > Le nettoyage ne doit pas être effectué par des enfants sans surveillance.
- > Toute personne impliquée dans une intervention sur un circuit frigorifique ou son ouverture doit détenir un certificat en cours de validité délivré par un organisme de contrôle agréé attestant sa capacité à manipuler les fluides frigorigènes en toute sécurité conformément à une spécification d'évaluation sectorielle.
- > La maintenance doit uniquement être effectuée selon les recommandations du fabricant de l'équipement. La maintenance et les réparations nécessitant l'aide de personnel qualifié tiers doivent être

effectuées sous la supervision de la personne compétente en matière d'utilisation de réfrigérants inflammables.

- > Seul un personnel qualifié et parfaitement informé des dangers et règlements spécifiques à ces manipulations est habilité à effectuer des réparations sur cet appareil. Une réparation incorrecte peut entraîner de graves dangers. Pour tout service de réparation, contactez le centre d'entretien de votre pays (voir dometic.com/dealer).
- > Coupez toujours l'alimentation électrique au cours de travaux sur l'appareil.
- > L'appareil doit être stocké dans un local exempt de source d'ignition continue (par exemple : flammes nues, appareil à gaz en fonctionnement ou chauffage électrique en fonctionnement).
- > Ne percez ou ne brûlez pas l'appareil.
- > Notez que les réfrigérants peuvent ne pas avoir d'odeur.
- > N'utilisez pas l'appareil à proximité de liquides inflammables ou dans des pièces fermées.
- > Assurez-vous qu'aucun objet inflammable n'est entreposé ni installé à proximité de l'échappement. Une distance d'au moins 19,69 in doit être observée.
- > Veillez à ce que les orifices de ventilation ne soient pas obstrués.
- > N'endommagez pas le circuit frigorifique.
- > En aucun cas des sources d'ignition potentielles ne doivent être utilisées pour rechercher ou détecter des fuites de fluide frigorigène. N'utilisez pas de lampe halogène (ou tout autre détecteur utilisant une flamme nue).
- > Le climatiseur de toit doit être installé dans un véhicule dont la surface au sol est supérieure à 4 m².
- > Seul un personnel qualifié et parfaitement informé des dangers et règlements spécifiques à ces manipulations est habilité à effectuer des réparations sur cet appareil. Une réparation incorrecte peut entraîner de graves dangers. Pour tout service de réparation, contactez le centre d'entretien de votre pays (voir dometic.com/dealer).
- > L'appareil doit être installé conformément aux réglementations nationales en matière d'installation électrique et mécanique.
- > **Les appareils électriques ne sont pas des jouets pour enfants.** Les enfants ne peuvent estimer les dangers éventuels des appareils électriques. Ne laissez pas les enfants utiliser des appareils électriques sans surveillance.
- > Les personnes qui ne sont pas en mesure d'utiliser l'appareil en toute sécurité, que ce soit en raison de déficiences physiques, sensorielles ou mentales ou encore par manque d'expérience ou de connaissances, ne sont pas autorisées à le faire, sauf si une personne garante de leur sécurité les surveille ou leur fournit des explications sur son utilisation.
- > En cas, d'incendie, ne retirez **pas** le cache supérieur de l'appareil. Utilisez des agents extincteurs agréés. N'essayez pas d'éteindre l'incendie avec de l'eau.
- > L'appareil doit être stocké dans une pièce sans flamme nue en fonctionnement continu (par exemple, un appareil à gaz en fonctionnement) ni source d'ignition (par exemple, un chauffage électrique en fonctionnement).
- > L'appareil doit être stocké horizontalement dans un endroit sec, ventilé et couvert.
- > Assurez-vous qu'à l'intérieur du véhicule aucun obstacle ne puisse gêner la fixation du caisson de distribution d'air ni la sortie de l'air frais par les buses orientables.



ATTENTION ! Le non-respect de ces mises en garde peut entraîner des blessures légères ou de gravité modérée.

- > Utilisez uniquement l'appareil après avoir vérifié que le boîtier et les câbles sont intacts.
- > N'utilisez pas l'appareil à proximité de liquides inflammables ou dans des pièces fermées.
- > Assurez-vous qu'aucun objet inflammable n'est entreposé ni installé à proximité de l'échappement. Une distance d'au moins 19,69 in doit être observée.
- > Ne glissez pas vos doigts dans les échappements et n'introduisez aucun objet à l'intérieur de l'appareil.
- > Portez toujours des lunettes et des gants de protection.
- > En cas, d'incendie, ne retirez pas le cache supérieur de l'appareil. Utilisez des agents extincteurs agréés. N'essayez pas d'éteindre l'incendie avec de l'eau.

- > Si l'appareil contient un ioniseur, consultez votre médecin en cas de problème médical. L'ioniseur peut produire de l'ozone (O₃) en petites quantités. Si vous souffrez d'une maladie pulmonaire, d'asthme, d'une maladie cardiaque, d'une maladie respiratoire, de problèmes respiratoires, ou si vous êtes sensible à l'ozone, consultez votre médecin pour déterminer si l'utilisation de cet appareil est sans danger pour vous.



AVIS ! Risque d'endommagement

- > L'appareil doit être stocké de manière à éviter tout dommage mécanique.
- > Avant toute opération, vérifiez qu'aucun élément du véhicule (p. ex. éclairages, armoires, portes, etc.) ne risque d'être endommagé lors du montage de l'appareil. Le constructeur du véhicule peut avoir déjà prévu des points où l'ouverture pour le montage de l'appareil peut être réalisée sans risquer d'affaiblir la structure ou de sectionner des câbles d'alimentation.
- > Avant l'installation, consultez le constructeur du véhicule pour savoir si sa structure est conçue pour supporter le poids statique et les charges du climatiseur de toit lorsque le véhicule est en mouvement.
- > Choisissez comme emplacement de montage une zone plane et suffisamment lisse située au milieu du toit, entre deux profils longitudinaux.
- > Ne procédez à aucune modification ni transformation de l'appareil.
- > Si l'appareil est installé sur votre véhicule, ne le lavez jamais dans une station de lavage automatique.
- > Tout rejet de fluide frigorigène dans l'atmosphère est formellement interdit.
- > Demandez au constructeur du véhicule si la hauteur référencée dans les documents du véhicule doit être modifiée en raison de l'installation du climatiseur de toit.
- > N'utilisez pour accélérer le processus de dégivrage ou pour le nettoyage aucun autre moyen que ceux recommandés par le fabricant.
- > En cas de défaut dans le circuit frigorifique, l'appareil doit être vérifié et réparé par le fabricant, son agent de service ou un personnel qualifié afin d'éviter tout danger.

4 Consignes supplémentaires

Pour réduire le risque d'accidents et de blessures, respectez les consignes suivantes avant d'installer ou d'utiliser cet appareil :

- Lisez et respectez toutes les consignes et instructions de sécurité.
- Lisez attentivement ces instructions avant d'installer, d'utiliser ou d'effectuer l'entretien de ce produit.

L'installation doit être conforme à toutes les réglementations locales ou nationales applicables, y compris la dernière édition des normes suivantes :

ÉTATS-UNIS Standards

- ANSI/NFPA70, National Electrical Code (NEC)
- ANSI/NFPA1192, Code des véhicules de plaisance

Normes canadiennes

- CSA C22.1, Parties I et II, Code canadien de l'électricité
- CSA Z240 série VR, véhicules de plaisance

5 Description des symboles de l'appareil



A2L

Attention ! Matériau à combustion lente.



États-Unis/Canada uniquement. Attention ! Risque d'incendie / Matériaux inflammables



Consultez le manuel d'utilisation.



Consultez le manuel de service.

6 Usage conforme

Le climatiseur de toit (caisson de distribution d'air (ADB) universel, commandes mécaniques), également désigné par le terme « produit » ou « unité », est destiné à être installé sur le toit d'un véhicule de plaisance, désigné ci-après par le terme « VP », pendant ou après sa fabrication.

Le produit se compose de deux composants principaux :

- Composant de toit
- Composant de caisson de distribution d'air interne

Ce produit peut être installé par une personne avec la brève assistance d'une personne supplémentaire.

Ce produit convient uniquement à l'usage et à l'application prévus, conformément au présent manuel d'instructions.

Ce manuel fournit les informations nécessaires à l'installation et/ou à l'utilisation correcte du produit. Une installation, une utilisation ou un entretien inappropriés entraînera des performances insatisfaisantes et une éventuelle défaillance.

Le fabricant décline toute responsabilité en cas de blessure ou de dommage résultant :

- d'une installation, d'un montage ou d'un raccordement incorrect, y compris d'une surtension
- d'un entretien inadapté ou de l'utilisation de pièces de rechange autres que les pièces de rechange d'origine fournies par le fabricant
- de modifications apportées au produit sans autorisation explicite du fabricant
- d'usages différents de ceux décrits dans ce manuel

Dometic se réserve le droit de modifier l'apparence et les spécifications produit.

7 Description technique

7.1 Composants du caisson de distribution d'air

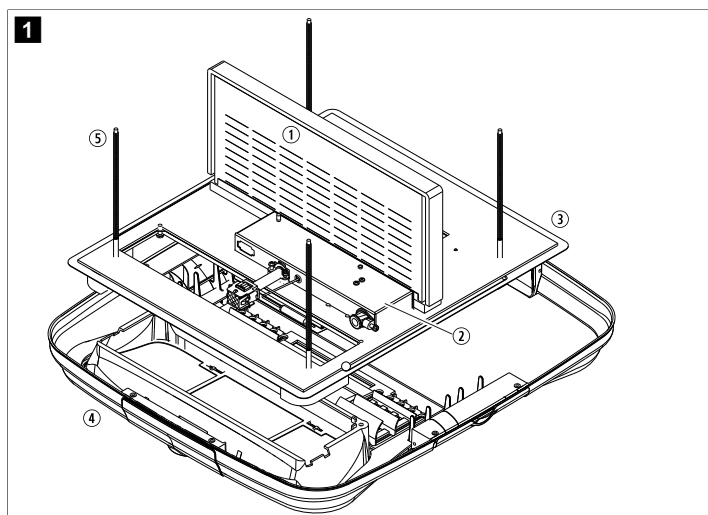

① Séparateur de conduit

④ Couvercle du caisson de distribution d'air

② Boîtier de commande

⑤ Boulons longs

③ Gabarit de plafond

7.2 Dimensions internes du caisson de distribution d'air

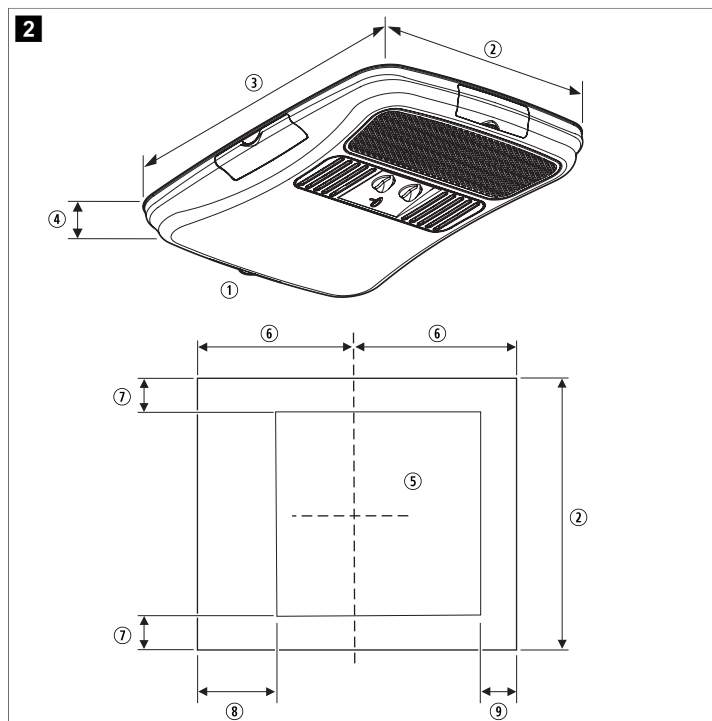

- | | | | |
|---|-------------------|---|---------|
| ① | Avant de l'unité | ⑥ | 11,6 in |
| ② | 21,1 in | ⑦ | 3,4 in |
| ③ | 23,1 in | ⑧ | 6 in |
| ④ | 2,6 in | ⑨ | 2,9 in |
| ⑤ | Ouverture de toit | | |

7.3.1 Brisk Air

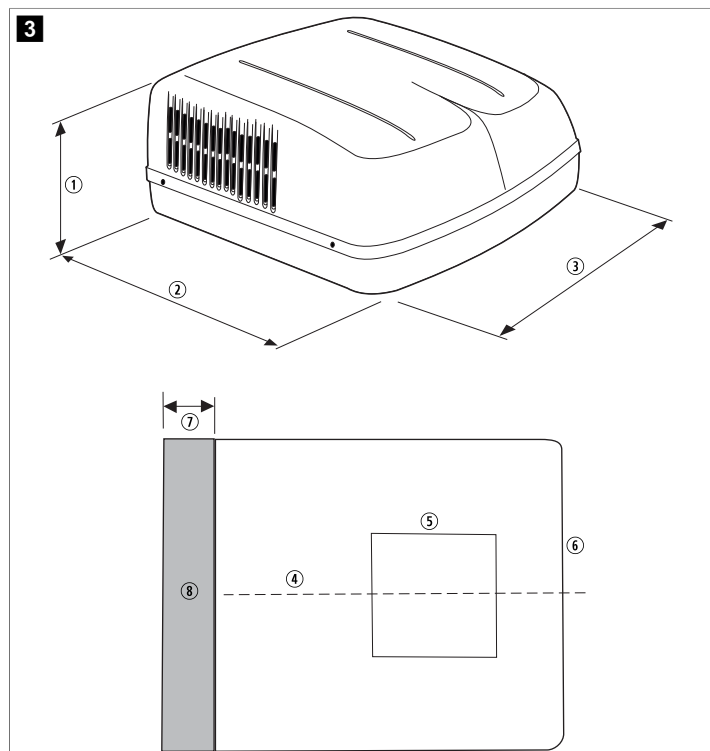

- | | | | |
|---|---------------------------|---|---|
| ① | 13,1 in | ⑤ | Ouverture de toit |
| ② | 34,9 in | ⑥ | Avant de l'unité |
| ③ | 29,9 in | ⑦ | 18 in |
| ④ | Ligne centrale de l'unité | ⑧ | Zone de dégagement pour la circulation d'air (grisée) |

7.3 Dimensions externes de l'unité de toit

Cette section fournit les dimensions externes et de dégagement de l'unité de toit.

7.3.2 Brisk II

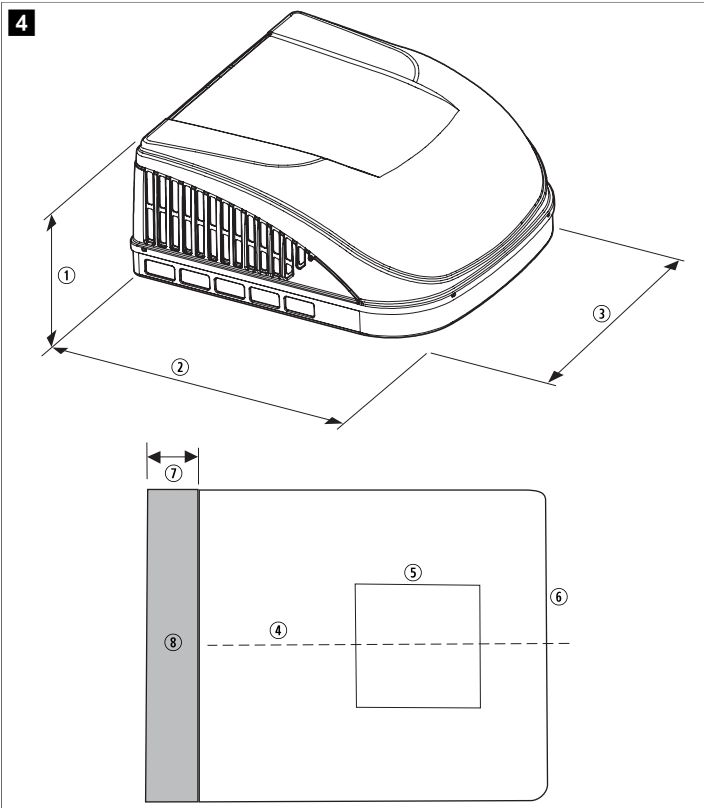

- | | |
|-----------------------------|---|
| ① 13,7 in | ⑤ Ouverture de toit |
| ② 29,6 in | ⑥ Avant de l'unité |
| ③ 27,6 in | ⑦ 18 in |
| ④ Ligne centrale de l'unité | ⑧ Zone de dégagement pour la circulation d'air (grisée) |

7.3.3 High Performance

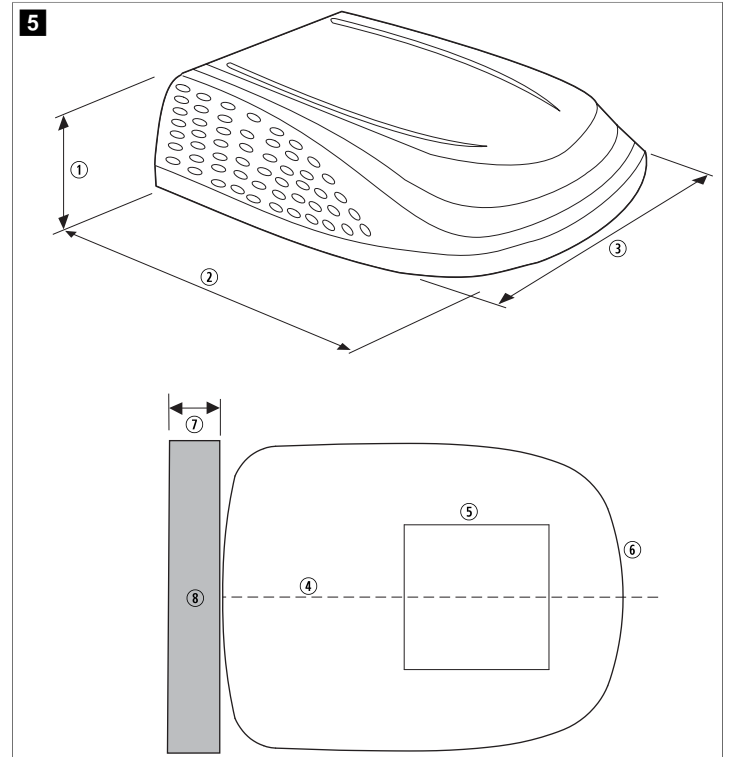

- | | |
|-----------------------------|---|
| ① 13 in | ⑤ Ouverture de toit |
| ② 39,6 in | ⑥ Avant de l'unité |
| ③ 29,9 in | ⑦ 18 in |
| ④ Ligne centrale de l'unité | ⑧ Zone de dégagement pour la circulation d'air (grisée) |

7.3.4 Blizzard NXT

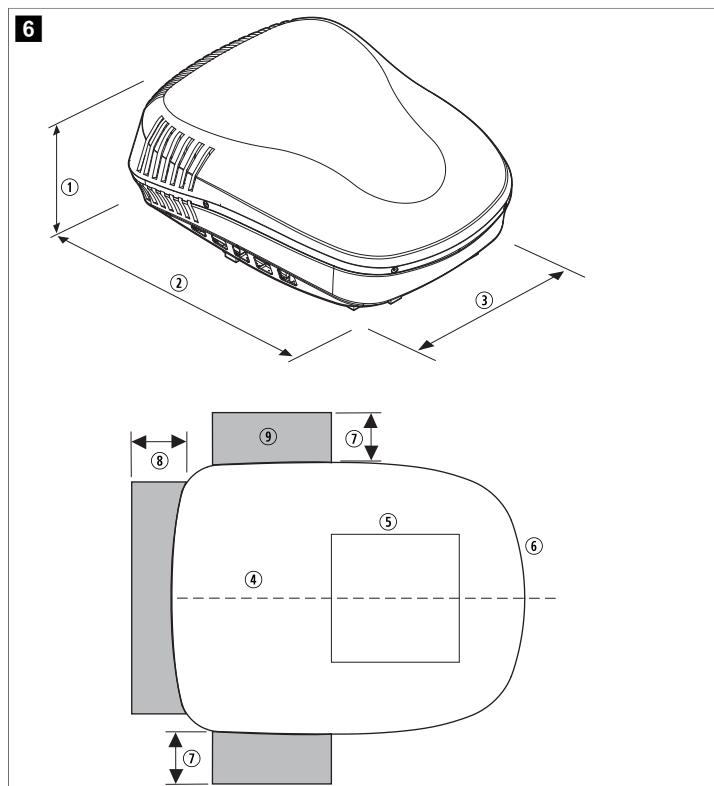

- | | |
|-----------------------------|---|
| ① 13,9 in | ⑥ Avant de l'unité |
| ② 40 in | ⑦ 4 in |
| ③ 30 in | ⑧ 18 in |
| ④ Ligne centrale de l'unité | ⑨ Zone de dégagement pour la circulation d'air (grisée) |
| ⑤ Ouverture de toit | |

7.3.5 Penguin

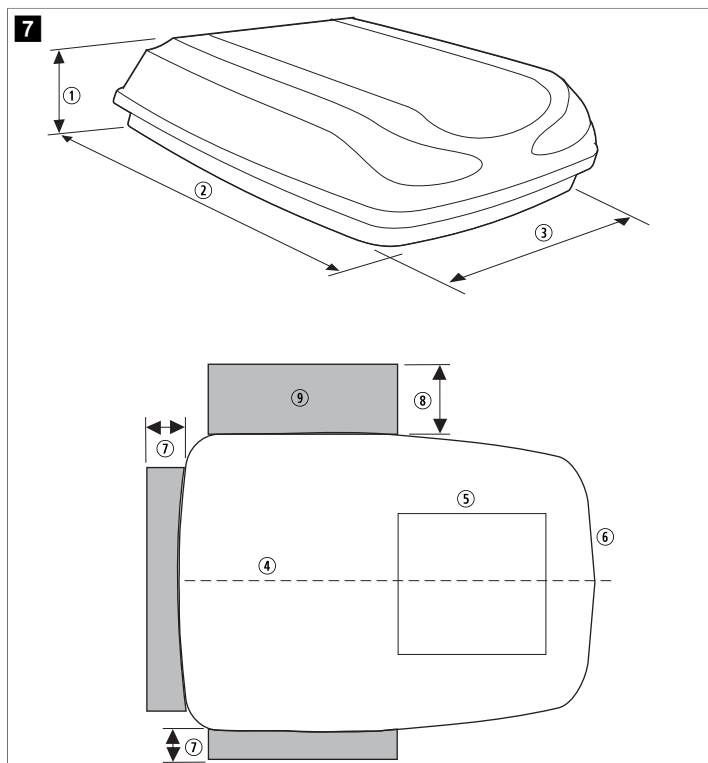

- | | |
|-----------------------------|---|
| ① 9,5 in | ⑥ Avant de l'unité |
| ② 40 in | ⑦ 4 in |
| ③ 29 in | ⑧ 12 in |
| ④ Ligne centrale de l'unité | ⑨ Zone de dégagement pour la circulation d'air (grisée) |
| ⑤ Ouverture de toit | |

7.3.6 Penguin II

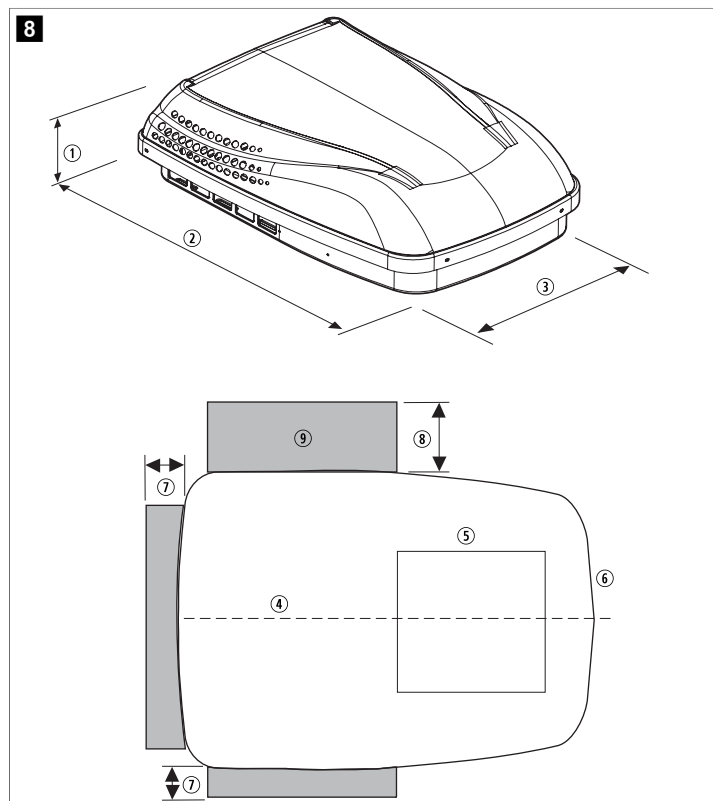

- | | |
|-----------------------------|---|
| ① 10,4 in | ⑥ Avant de l'unité |
| ② 40,5 in | ⑦ 4 in |
| ③ 29 in | ⑧ 12 in |
| ④ Ligne centrale de l'unité | ⑨ Zone de dégagement pour la circulation d'air (grisée) |
| ⑤ Ouverture de toit | |

7.3.7 FreshJet 3

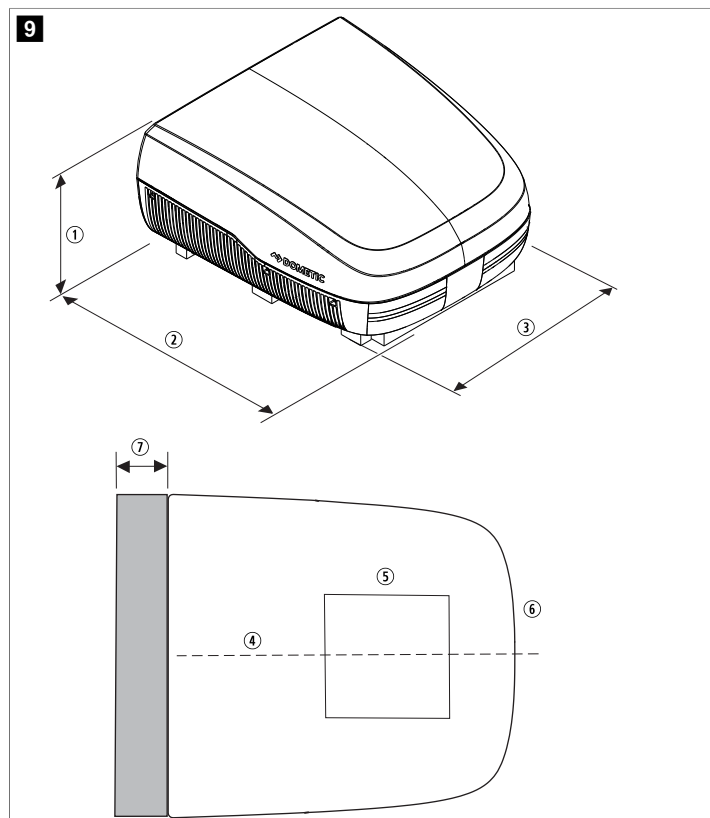

- | | |
|-----------|---|
| ① 14,4 in | ⑤ Zone de dégagement pour la circulation d'air (grisée) |
| ② 29,6 in | ⑥ Ligne centrale de l'unité |
| ③ 27,6 in | ⑦ Ouverture de toit |
| ④ 18 in | ⑧ Avant de l'unité |

7.3.8 FreshJet 5

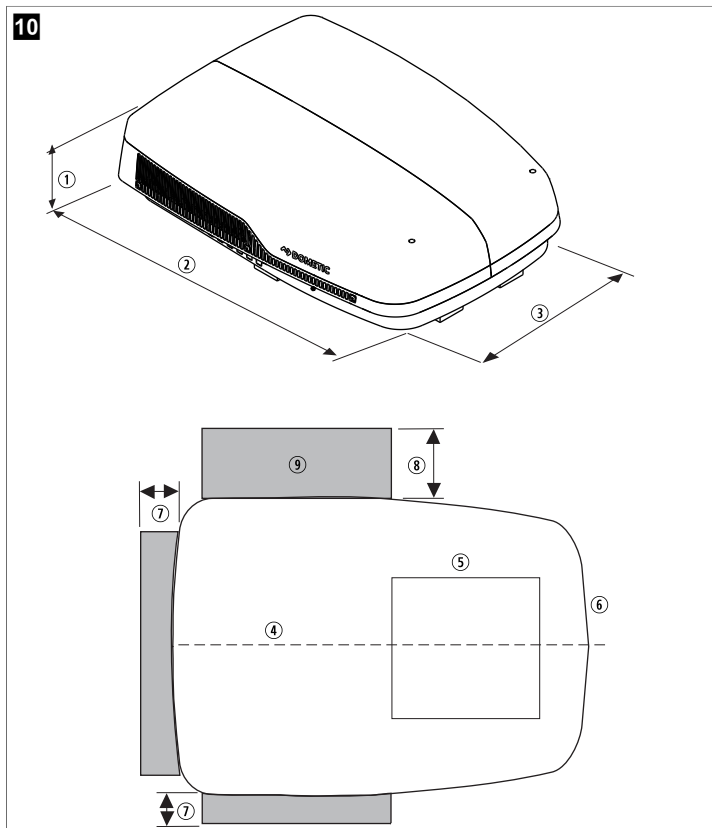

- ① 11,1 in
- ② 40,39 in
- ③ 29,21 in
- ④ Ligne centrale de l'unité
- ⑤ Ouverture de toit
- ⑥ Avant de l'unité
- ⑦ Dégagement de XXX
- ⑧ Zone de dégagement pour la circulation d'air (grisée)

8 Installation



L'installation mécanique doit être exécutée par du personnel qualifié connaissant la structure et le fonctionnement de l'équipement, ainsi que les risques encourus.



L'alimentation électrique doit être raccordée par un électricien agréé disposant des compétences et des connaissances requises en matière de structure et de fonctionnement d'équipements et d'installations électriques et ayant suivi une formation de sécurité afin d'identifier et d'éviter les risques associés.



AVERTISSEMENT ! Risque d'incendie et de choc électrique

- > Coupez l'alimentation en gaz, déconnectez l'alimentation 115 V ~ du VP et débranchez la borne positive (+) 12 V de la batterie interne avant de percer ou de découper les parois du VP.
- > Assurez-vous qu'aucun obstacle, tel que des fils ou des tuyaux, ne se trouve dans le plafond du véhicule de plaisance.
- > Assurez-vous que le raccordement à la terre est conforme à toutes les réglementations électriques.



ATTENTION ! Danger lors du levage

Utilisez une méthode de levage appropriée et contrôlée pour soulever le composant de toit. Deux personnes sont nécessaires pour soulever l'unité de toit jusqu'au toit.



AVIS ! Dommages potentiels à l'unité de toit et/ou au VP

- > Ne créez jamais de dépression sur le toit du véhicule de plaisance.
- > Maintenez l'intégrité structurelle du toit du véhicule de plaisance. Il doit prendre en charge au moins 130 lb en mouvement. Une charge nominale statique de 200 lb est généralement suffisante.
- > Lisez l'ensemble de cette section avant de commencer l'installation.

8.1 Emplacement de montage

L'unité de toit est spécialement conçue pour être installée sur le toit d'un VP. Pour déterminer où placer l'unité de toit, prenez en considération les points suivants :

- Une ouverture carrée de 14,3 in × 14,3 in (ou 14,29 in × 14,29 in) [± 0,1 in / 0,12 in] est nécessaire. Cette « ouverture de toit » fait partie du système de retour d'air et doit être conforme à la norme NFPA 1192.
- Les traverses des solives/chevrons ne doivent pas être espacées de plus de 16 in (15,98 in) au centre. L'unité de toit est conçue pour être installée sur une ouverture de ventilation de toit existante.
- La distance entre le toit et le plafond du véhicule de plaisance doit être entre 1,5 in et 6 in (1,50 in et 5,98 in).
- En l'absence de ventilation de toit ou lors de l'installation dans un autre emplacement, une ouverture doit être réalisée dans le toit et le plafond du VP. Cet emplacement doit se trouver entre des éléments de renfort de toit.

Prenez en considération ces recommandations, ainsi que vos besoins de refroidissement :

- **Unité de toit simple :** Montez-le légèrement devant le point médian du VP (sur la longueur), en le centrant sur la largeur.
- **Deux unités sur le toit :** Montez le premier à 1/3 et le second aux 2/3 de la longueur du VP, en centrant les deux sur la largeur.

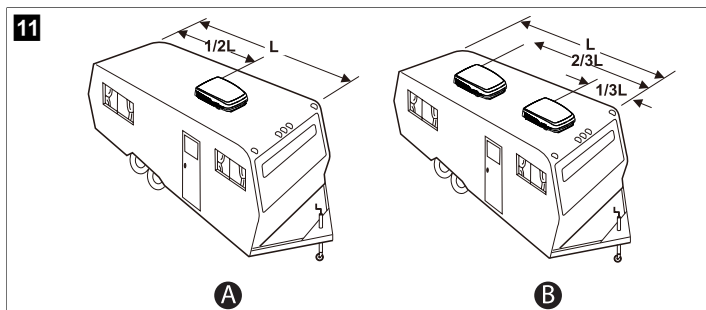

8.1.1 Exigences d'inclinaison

En prenant les mesures pour le positionnement, les exigences d'inclinaison suivantes doivent être considérées :

- Toutes les mesures doivent être effectuées lorsque le VP est stationné sur une surface plane.
- L'unité de toit doit être installée sur une section de toit plane et de niveau.
- Utilisez le tableau de tolérance d'inclinaison pour déterminer l'inclinaison de toit maximale acceptable.

Le tableau suivant répertorie les angles d'inclinaison maximum autorisés pour les modèles pris en charge :

Numéro de modèle	Inclinaison maximale (toutes directions)
457915, 459516, B57915, B59516, B79516, 540315, 540316, H540315, H540316, FJX3473M, FJX3573M, FJXM3573M	15 °
640312, 640315, 640316, 640312C, 640315C, 640316C, FJX5457M, FJX5557M	8 °

8.2 Outils et éléments requis

Dometic recommande l'utilisation des outils et matériaux suivants :

- Bois de coffrage
- Mastic résistant aux intempéries
- Cutter
- Tournevis

- Connecteurs électriques
- Douille de clé dynamométrique de 3/8 po
- Outils de raccordement électrique de base
- Clé dynamométrique ¹⁾ (40 in-lb)

¹⁾ Les modèles FJX3473M, FJX3573M et FJXM3573M nécessitent une clé dynamométrique 22,2 in-lb.

8.3 Détermination de vos besoins en refroidissement

Ce climatiseur est conçu pour être installé sur le toit d'un véhicule de plaisance. Pour déterminer vos besoins en refroidissement, tenez compte des facteurs suivants :

- La taille du véhicule de plaisance.
- La surface de fenêtre du véhicule de plaisance (qui peut augmenter l'apport en chaleur).
- La qualité de l'isolation des parois et du toit.
- La localisation géographique d'utilisation du véhicule de plaisance.
- Le niveau de confort personnel requis.

8.4 Préparation de l'ouverture de toit sur le véhicule de plaisance



AVIS ! Risque de mauvais coffrage ou de fuite d'air

- > L'ouverture du toit doit être structurellement renforcée pour fournir un support adéquat et empêcher l'air d'être aspiré via la cavité du toit.
- > Utilisez un cadre d'une épaisseur d'au moins 0,8 in (0,75 in).
- > Percez un trou d'entrée pour les alimentations à l'avant de l'ouverture.



AVERTISSEMENT ! Risque d'incendie ou de choc électrique

- > Coupez l'alimentation en gaz, déconnectez l'alimentation du véhicule de plaisance et débranchez la borne de la batterie interne de percer ou de découper les parois du véhicule de plaisance.
- > Assurez-vous qu'aucun obstacle, tel que des fils ou des tuyaux, ne se trouve dans le plafond du véhicule de plaisance.
- > Assurez-vous que le raccordement à la terre est conforme à toutes les réglementations électriques.



ATTENTION ! Dommages au niveau de l'appareil

- > Maintenez l'intégrité structurelle du toit du VP et ne créez jamais de dépression sur le toit du VP.
- > Dans le cas contraire, l'eau accumulée s'infiltrera dans l'habitacle et endommagera le climatiseur et le véhicule.

8.4.1 Utilisation d'une ouverture de ventilation de toit existante



REMARQUE Si le toit n'est pas équipé d'une ouverture de ventilation, passez à la section Réalisation d'une nouvelle ouverture de toit à la page 29.

1. Dévissez et retirez la ventilation de toit existante.
2. Retirez le mastic autour de l'ouverture.
3. Appliquez du mastic sur les trous de vis et les jointures à l'endroit où le joint d'étanchéité du toit sera placé. Utilisez un produit d'étanchéité de qualité, résistant aux intempéries.

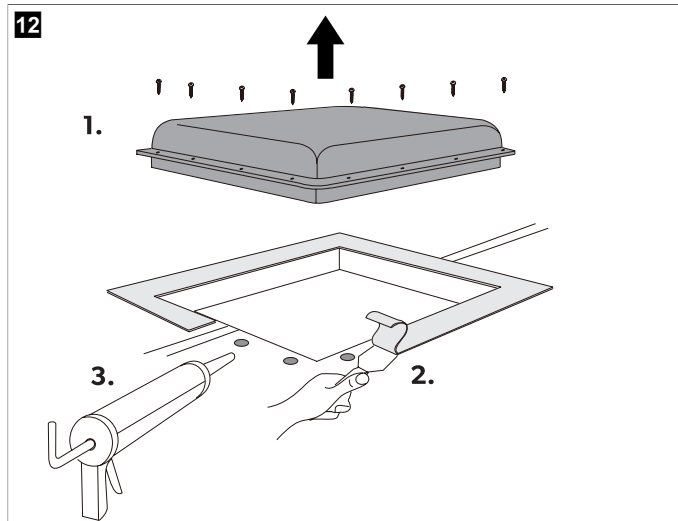

4. Mesurez l'ouverture de toit (consultez la section Emplacement de montage à la page 28).

- Si l'ouverture de toit est conforme aux spécifications, passez à la section Acheminement du câblage à la page 30.
- Si l'ouverture doit être redimensionnée, passez à la section à la page :
 - Si l'ouverture dépasse 14,4 in × 14,4 in, réduisez la taille de l'ouverture.
 - Si l'ouverture est inférieure à 14,1 in × 14,1 in, agrandissez l'ouverture.

8.4.2 Réalisation d'une nouvelle ouverture de toit



REMARQUE Si le toit est équipé d'une ventilation de toit, voir Utilisation d'une ouverture de ventilation de toit existante à la page 29.

1. Marquez soigneusement l'ouverture de toit requise (voir Emplacement de montage à la page 28).
2. Assurez-vous que la nouvelle ouverture ne compromet pas l'intégrité structurelle du toit.
 - Ne coupez pas la structure du toit ou les chevrons.
 - Les chevrons doivent toujours être soutenus par une traverse.
 - L'ouverture doit être réalisée entre les chevrons.

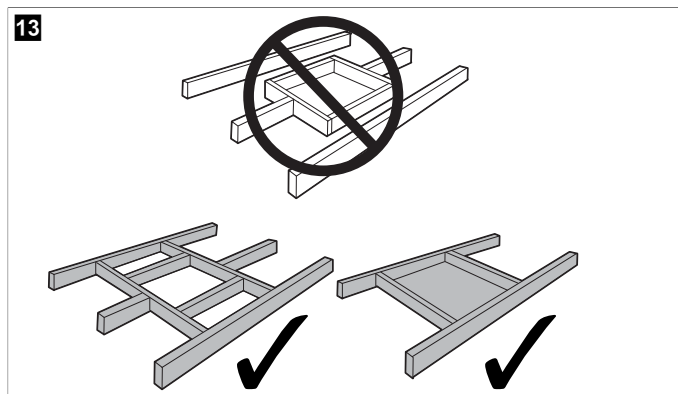

3. Découpez soigneusement l'ouverture de toit requise.
4. Coffrez l'ouverture de façon à ce qu'elle ne s'effondre pas lors du boulonnage de l'unité de toit.

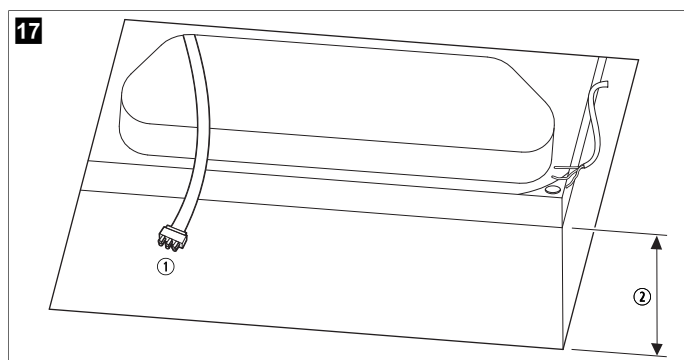

- ① Câble électrique ② Épaisseur du plafond

3. Passez la main dans l'ouverture de retour d'air de l'unité de toit et tirez le câble de l'unité de toit vers le bas pour un raccordement ultérieur.
4. Retirez le caisson de distribution d'air et les composants de montage du carton.
Pour une liste complète des pièces, voir Identification du modèle à la page 37.

8.8 Installation du séparateur de conduit

1. Mesurez l'épaisseur du plafond du VP au niveau de l'ouverture du toit.
2. Utilisez le tableau correspondant ci-dessous pour déterminer le nombre de rangées à retirer du séparateur de conduit en fonction de votre modèle et de l'épaisseur de plafond mesurée.



REMARQUE Si l'épaisseur du plafond correspond exactement à une valeur commune à deux rangées distinctes, l'une ou l'autre des recommandations est acceptable, car la mousse cellulaire peut être comprimée.

Modèles : 457915, 459516, B57915, B59516, 540315, 540316, 640312, 640315, 640316, 640312C, 640315C, 640316C, FJX5457M, FJX5557M		Nombre de rangées à découper
Épaisseur du plafond		
Min.	Max.	
6 in	6,5 in	0
5,5 in	6 in	1
5 in	5,5 in	2
4,5 in	5 in	3
4 in	4,5 in	4
3,5 in	4 in	5
3 in	3,5 in	6
2,5 in	3 in	7
2 in	2,5 in	8
1,5 in	2 in	9

Modèles : H540315, H540316, FJX3473M, FJX3573M, FJXM3573M		Nombre de rangées à découper
Épaisseur du plafond		
Min.	Max.	
5,8 in	6,3 in	0

5,3 in	5,8 in	1
4,8 in	5,3 in	2
4,3 in	4,8 in	3
3,8 in	4,3 in	4
3,3 in	3,8 in	5
2,8 in	3,3 in	6
2,3 in	2,8 in	7
1,8 in	2,3 in	8
1,3 in	1,8 in	9

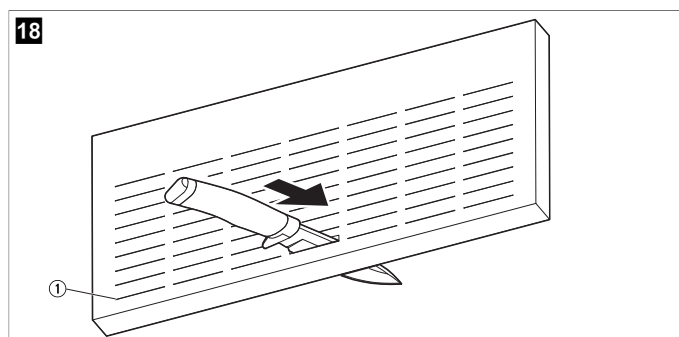

- ① Point de départ pour la découpe des rangées

3. Si des rangées doivent être retirées, coupez le séparateur de conduit comme suit :
 - a) Identifiez la rangée coupée en comptant à partir du bas du séparateur de conduit.
 - b) Insérez un cutter dans la rangée choisie.
 - c) Découpez la rangée avec précaution sur toute sa longueur.

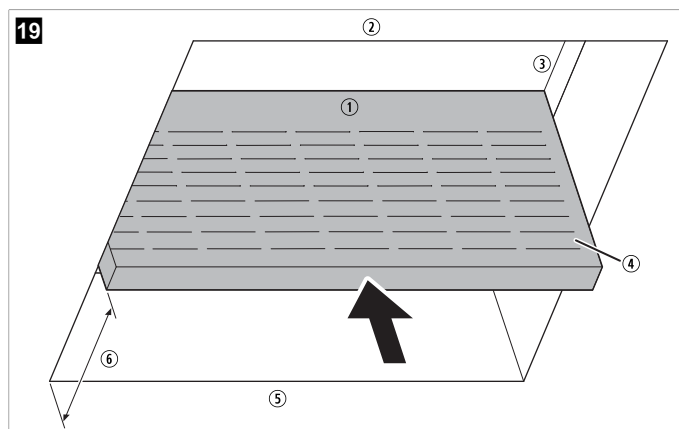

- ① Séparateur de conduit ④ Côté noir à l'avant
② Avant de l'unité ⑤ Arrière de l'unité
③ Embase ⑥ 18 in à partir de l'arrière de l'ouverture de toit.

4. Insérez avec précaution le séparateur de conduit découpé dans l'ouverture de toit, en mesurant 6 in à partir de l'arrière de l'ouverture de toit.



REMARQUE Assurez-vous que le support en aluminium est orienté vers l'arrière de l'unité de toit.

8.9 Raccordement de l'unité à l'alimentation

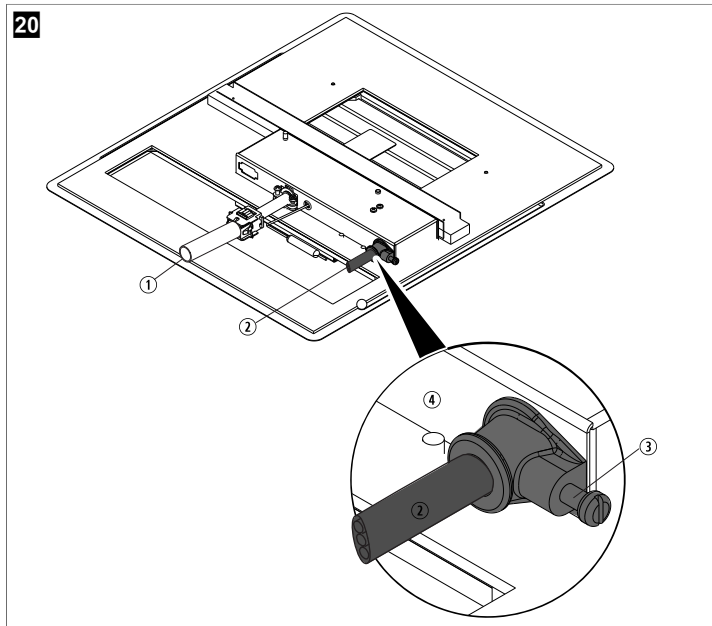

- ① Câble électrique à 6 broches de l'unité ③ Connecteur de câble
 ② Câble d'alimentation 115 VCA ④ Orientation correcte du connecteur de câble

1. Branchez le câble électrique à 6 broches de l'unité de toit au connecteur à 6 broches du boîtier de commande électronique.
Le connecteur est polarisé et ne peut être inséré que dans un sens.
2. Insérez le connecteur de câble non métallique fourni dans l'orifice du boîtier de raccordement.
3. Acheminez le fil d'alimentation 115 V ~ précédemment posé à travers le connecteur de câble jusqu'au boîtier de raccordement.
4. Fixez le câblage d'alimentation 115 V ~ en serrant le collier du connecteur de câble. Veillez à ne pas endommager les fils.

8.10 Fixation de l'unité de toit



AVIS ! Risque à l'installation

- > Ne serrez pas trop les boulons. Cela pourrait endommager l'embase ou le gabarit de plafond de l'unité de toit.
- > Assurez-vous que les boulons sont serrés au couple correct. Un couple insuffisant peut compromettre l'étanchéité du toit et provoquer des fuites.



REMARQUE Tous les modèles décrits dans ce manuel nécessitent une disposition à quatre boulons pour fixer le kit du caisson de distribution d'air.

1. Utilisez les tableaux et figures suivants pour déterminer le modèle de montage approprié et l'emplacement des boulons.

Modèle	Emplacement des boulons
457915, 459516	A, D, E, H
B57915, B59516	
H540315, H540316	
FJX3473M, FJX3573M, FJXM3573M	
540315, 540316	B, C, F, G
640312, 640315, 640316	

640312C, 640315C, 640316C

FJX5457M, FJX5557M

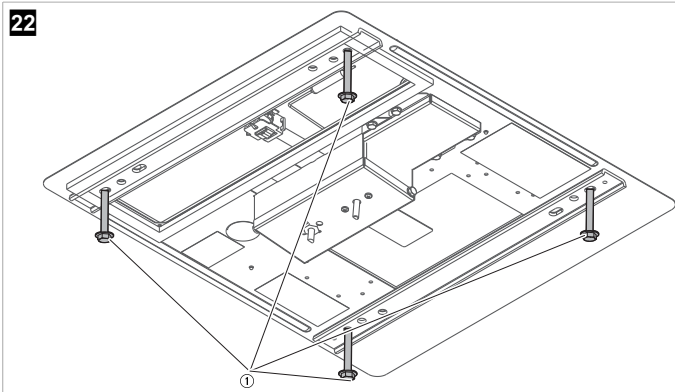
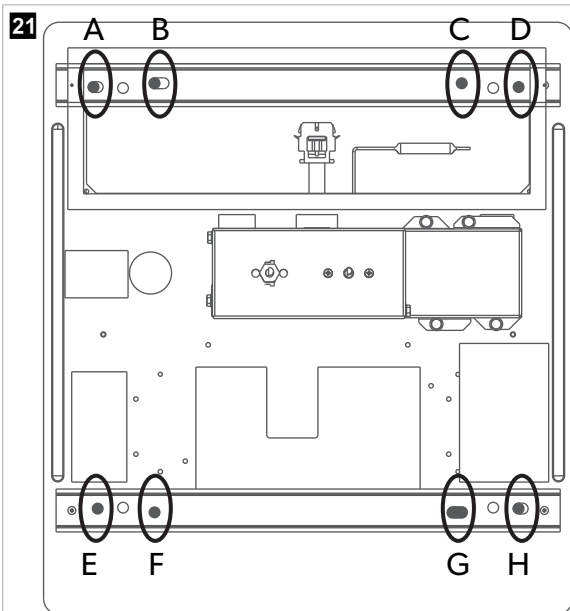

- ① Boulon de montage

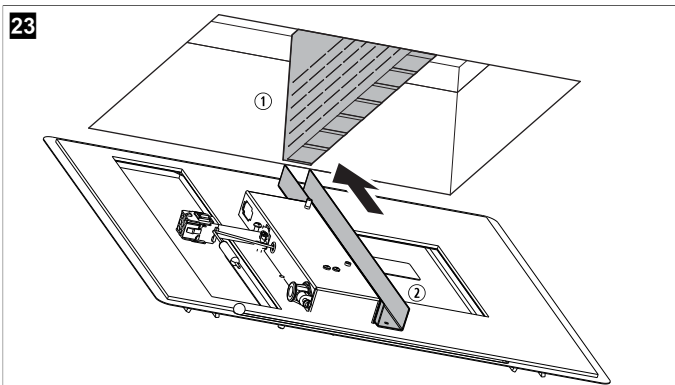

- ① Séparateur de conduit ② Canal
2. Maintenez le gabarit de plafond contre l'ouverture de toit et alignez le canal du gabarit de plafond avec le séparateur de conduit pour garantir le bon alignement.
 3. Insérez chaque boulon de fixation à la main, à travers le gabarit de plafond jusque dans l'embase de l'unité de toit.
 4. Serrez les boulons de fixation au couple de serrage spécifié.

- **Modèles FreshJet :** Serrez les quatre boulons uniformément à 22,2 in-lb .
- **Autres modèles :** Serrez les quatre boulons uniformément à 40 in-lb ... 50 in-lb .



REMARQUE Les modèles FreshJet 3 et FreshJet 5 comprennent des languettes de couple en mousse blanche. Ces languettes sont visibles depuis l'intérieur de l'ouverture du toit 14 in × 14 in . Lorsqu'elles sont serrées au couple correct, les languettes entrent en contact avec le toit du VP, fournissant une confirmation visuelle.

8.11 Raccordement de l'alimentation électrique

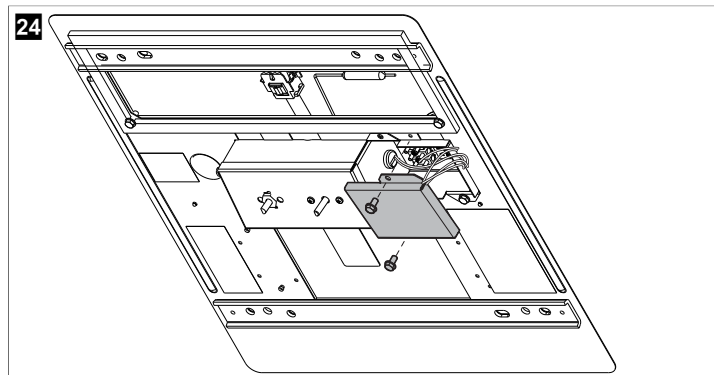

1. Déposez le capot du boîtier de raccordement.
2. Connectez les fils blancs ensemble à l'aide de connecteurs de taille appropriée.
3. Connectez les fils noirs ensemble à l'aide de connecteurs de taille appropriée.
4. Fixez le fil de cuivre dénudé sous la vis de mise à la terre dans le boîtier de raccordement.
5. Fixez les connecteurs au fil d'alimentation avec du ruban adhésif pour garantir qu'ils ne se détacheront pas sous l'effet des vibrations.
6. Poussez les fils dans le boîtier de raccordement.
7. Fixez le capot du boîtier de raccordement à l'aide de la vis du boîtier de raccordement.

8.12 Installation de l'ADB



AVERTISSEMENT ! Risque d'installation incorrecte

N'installez pas les trappes d'évent avant et arrière tant que toutes les vis n'ont pas été installées.

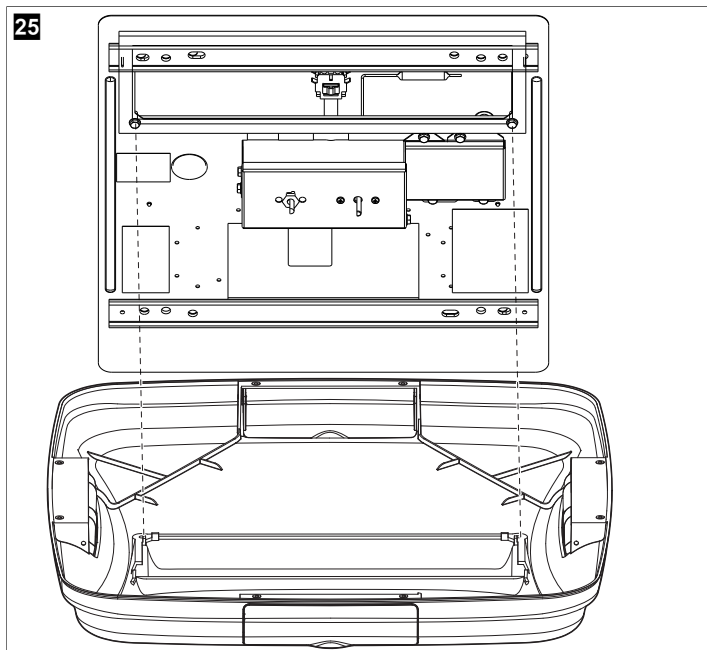

- ① Trous d'alignement du gabarit de plafond ② Trous d'alignement du caisson de distribution d'air

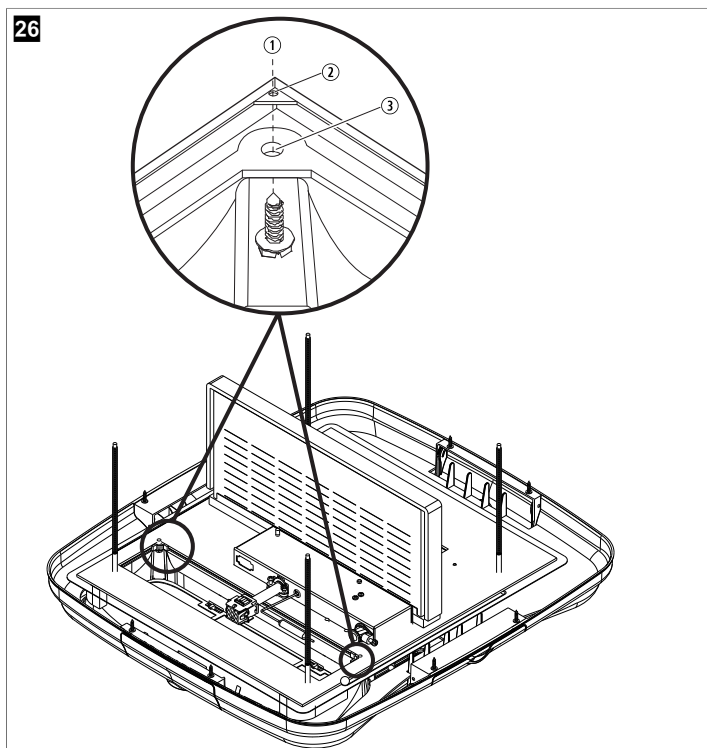

- ① Alignement du trou du caisson de distribution d'air ③ Trou dans le capot du caisson de distribution d'air
② Trou dans le gabarit de plafond

1. Alignez le caisson de distribution d'air et le gabarit de plafond.

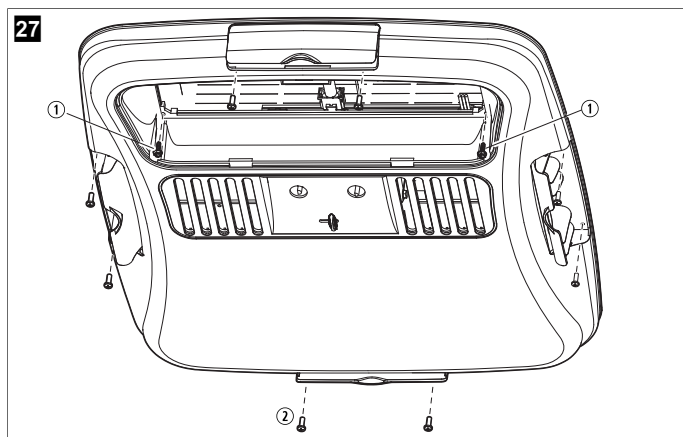

- ① Vis à tôle (2) ② Vis à bois (8)

2. Fixez le caisson de distribution d'air au plafond :
 - a) À l'intérieur de l'ouverture de retour d'air, vissez les deux vis à tôle fournies pour fixer le caisson de distribution d'air au plafond.
 - b) À l'intérieur des portes avant, arrière et latérale, vissez les huit vis à bois fournies pour fixer solidement le caisson de distribution d'air au plafond.
3. Posez les trappes d'évent avant et arrière et enclenchez-les.

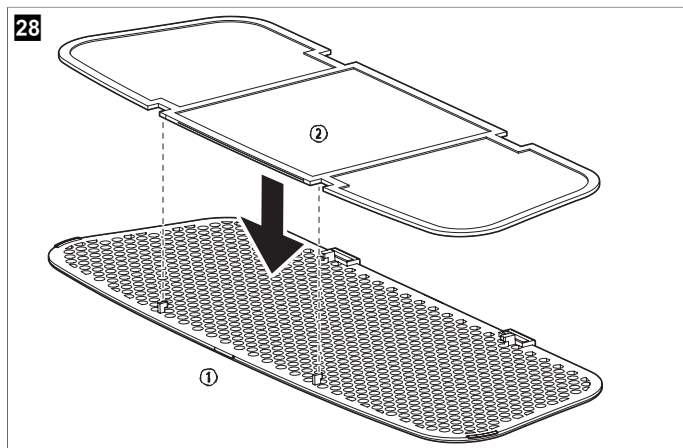

- ① Grille de l'évent de retour d'air ② Encoche dans le caisson de distribution d'air

4. Placez le filtre dans la grille de l'évent de retour d'air. Il se peut que le filtre soit déjà en place sur certains modèles.

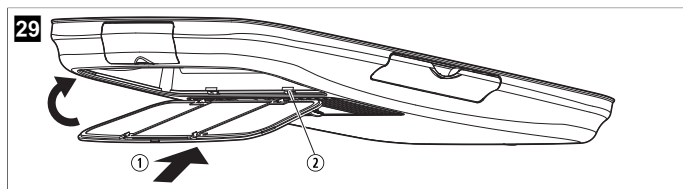

- ① Vis à tôle (2) ② Vis à bois (8)

5. Pour connecter la grille de l'évent de retour d'air au caisson de distribution d'air, faites glisser la languette de la grille dans l'encoche du caisson de distribution d'air.
6. Faites pivoter la grille de l'évent de retour d'air vers le haut jusqu'à ce qu'elle s'enclenche.

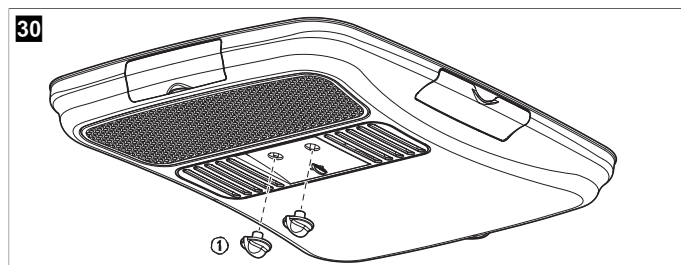

- ① Boutons de commande (2)

7. Alignez les boutons de réglage avec les tiges des boutons de réglage du caisson de distribution d'air.
8. Poussez délicatement les boutons de réglage pour les fixer en place.
9. Mettez l'unité sous tension.
10. Vérifiez que toutes les fonctions de l'unité de toit fonctionnent.

i **REMARQUE** Lisez les instructions d'utilisation suivantes avant d'essayer de faire fonctionner l'unité de toit.

9 Utilisation

9.1 Description des commandes

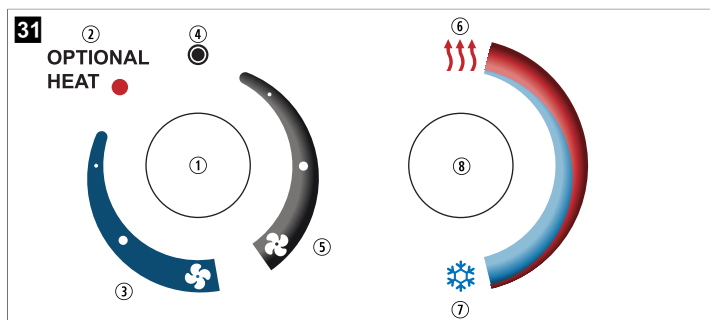

- | | |
|---------------------------------------|------------------------------------|
| ① Sélecteur de commande (8 positions) | ⑤ Ventilateur uniquement |
| ② Chauffage (en option) | ⑥ Température plus élevée |
| ③ Refroidir | ⑦ Température plus basse |
| ④ Position ARRÊT | ⑧ Bouton de commande du thermostat |

Sélecteur de commande

Le sélecteur de commande a huit positions :

- OFF : éteint l'ensemble de l'unité.
- Refroidir : Active le mode de refroidissement. Il existe trois positions pour différentes vitesses de ventilateur (par exemple, refroidissement élevé, refroidissement moyen et refroidissement faible).
- Ventilateur uniquement : circulation de l'air sans refroidissement ni chauffage. Il existe trois positions pour différentes vitesses de ventilateur (ventilateur élevé, ventilateur moyen et ventilateur bas).
- CHAUFFAGE EN OPTION : active le mode de chauffage, le cas échéant.

Bouton de commande du thermostat

Le bouton de commande du thermostat contrôle la fonction MARCHE/ARRÊT du compresseur dans une plage de températures comprise entre 65 °F ... 90 °F environ, mesurée à l'entrée du caisson de distribution d'air.

Panne	Cause possible	Solution proposée
		<ul style="list-style-type: none"> > Gardez les portes et les fenêtres fermées ou utilisez-les le moins possible. > Évitez d'utiliser des appareils qui produisent de la chaleur à l'intérieur du RV. > Faites fonctionner le produit en mode Ventilation élevée/Refroidissement. > Démarrez le produit avant que la température extérieure n'augmente.
De la condensation se forme sur les plafonds, les fenêtres ou autres surfaces.	L'air contient de la vapeur d'eau dont la température est inférieure au point de rosée de la surface.	<ul style="list-style-type: none"> > Pour réduire la formation de condensation, gardez les portes et les fenêtres fermées lorsque l'unité est en marche.



REMARQUE En fonctionnement normal, ce produit est conçu pour éliminer une certaine quantité d'humidité dans l'air, en fonction de la taille de l'espace climatisé. Le fabricant de cette unité ne peut être tenu pour responsable de tout dommage causé par la condensation qui se forme sur les plafonds, les fenêtres ou autres surfaces.



REMARQUE Pour pallier plus durablement un gain de chaleur élevé, des accessoires tels que le patio extérieur ou les stores de fenêtre Dometic réduisent les effets de la lumière directe du soleil.

12 Mise au rebut



Dans la mesure du possible, veuillez éliminer les emballages dans les conteneurs de déchets recyclables prévus à cet effet. Pour éliminer définitivement le produit, contactez le centre de recyclage le plus proche ou votre revendeur spécialisé afin de vous informer sur les dispositions relatives au retraitement des déchets.

13 Garantie

Garantie limitée de 1 ans disponible à l'adresse qr.dometic.com/bfneEw. Pour toute question ou pour obtenir une copie gratuite de la garantie limitée, contactez :

DOMETIC CORPORATION
 CUSTOMER SUPPORT CENTER
 5155 VERDANT DRIVE
 ELKHART, INDIANA, USA 46516
 1-800-544-4881

14 Caractéristiques techniques

Ce produit contient des gaz à effet de serre fluorés.

L'unité de réfrigération est hermétiquement fermée.

Modèle	Capacité de refroidissement (Btu/h)	Valeurs nominales électriques	Intensité du compresseur (nominale)	Intensité du compresseur (verrouillée)	Intensité du ventilateur (nominale)	Intensité du ventilateur (verrouillée)	Fluide frigorigène (oz)	Calibre de fil ¹	Protection du circuit du climatiseur ²	Taille du générateur ³ (1/2 unités)
457915.70X	13500	115 V~, 1 rpm, 1 ph	12,4 A	63 A	2,5 A	5,8 A	18 oz	12 AWG	20 A	3,5 kW / 5 kW
457915.71X	13500		12,4 A	68 A	2,5 A	5,8 A	18 oz			
B57915.71X	13500		12,4 A	68 A	2,5 A	5,8 A	18 oz			
459516.70X	15000		13,3 A	66 A	2 A	5,6 A	27,5 oz			
459516.71X	15000		13,3 A	70 A	2 A	5,6 A	27,5 oz			
B59516.71X	15000		13,3 A	70 A	2 A	5,6 A	18,3 oz			
540315.70X	13500		12,4 A	63 A	3 A	8,5 A	18,5 oz			
540315.71X	13500		12,4 A	68 A	3 A	8,5 A	18,5 oz			
H540315.72X	13500		12,7 A	68 A	2,8 A	8 A	19,5 oz			
540316.70X	15000		13,3 A	66 A	2,8 A	7,6 A	29,5 oz			
540316.71X	15000		13,3 A	70 A	2,8 A	7,6 A	29,5 oz			
H540316.72X	15000		13,2 A	70 A	2,8 A	8 A	20,1 oz			
640312.80X	11000		11,5 A	53 A	2,6 A	8,5 A	20 oz			
640312.83X	11000		12,5 A	63 A	2,6 A	8,5 A	18 oz			
640312C.35X	11000		10,5 A	53 A	3,5 A	10 A	19 oz			
640312C.85X	11000		11,5 A	53 A	2,6 A	8,5 A	20 oz			
640315.80X	13500		12,6 A	63 A	2,6 A	8,5 A	18 oz			
640315.83X	13500		12,5 A	63 A	2,6 A	8,5 A	19 oz			
640315.84X	13500		12,5 A	63 A	3,5 A	8,5 A	19 oz			
640315C.75X	13500		12,7 A	52 A	2,6 A	8,5 A	14,5 oz			
640316C.75X	15000	12,9 A	52 A	2,6 A	8,5 A	21,5 oz				
FJX3473M (FJX3473MBKCS, FJX3473MWHCS)	13500	13 A	61 A	3,3 A	6,9 A	12,7 oz				
FJX3573M (FJX3573MBKCS, FJX3573MWHCS)	15000	13 A	73 A	3,3 A	6,9 A	13,4 oz				
FJXM3573M (FJXM3573MBKCS, FJXM3573MWHCS)	15000	13 A	73 A	3,3 A	6,9 A	13,4 oz				
FJX5457M (FJXM5457MWHCS, FJXM5457MBKCS)	13500	11,7 A	57 A	4,4 A	8,2 A	10,6 oz				
FJX5557M (FJX5557MWHCS, FJX5557MBKCS)	15000	11,7 A	57 A	4,4 A	8,2 A	13,4 oz				

14.1 Identification du modèle

Les étiquettes d'identification du modèle sont situées aux emplacements suivants :

⁴ Le calibre de câble indiqué correspond au câblage en cuivre jusqu'à 24 ft (7,3 m) de long. Pour des longueurs de fil supérieures à 24 ft (7,3 m), consultez le code NEC (National Electrical Code) pour connaître le calibre approprié.

⁵ Protection du circuit : un fusible temporisé ou un disjoncteur est nécessaire.

⁶ Dometic Corporation fournit des directives générales concernant les exigences du générateur. Ces directives sont issues de l'expérience d'utilisateurs lors d'applications réelles. Lors du dimensionnement du générateur, la consommation d'énergie totale de votre véhicule de plaisance doit être prise en compte. Les générateurs peuvent perdre de la puissance à haute altitude ou s'ils ne sont pas entretenus correctement.

- La désignation et les numéros de série de l'unité de toit se trouvent sur l'étiquette d'identification située sur la partie inférieure du plateau. Pour voir l'étiquette d'identification, retirez la grille de l'évent de retour d'air du caisson de distribution d'air.
- Les numéros de modèle et de série du caisson de distribution d'air se trouvent sur la plaque signalétique située sur le gabarit de plafond. Pour consulter la plaque signalétique, regardez à travers l'ouverture du filtre.



REMARQUE Munissez-vous de ces informations avant de contacter Dometic pour obtenir une assistance.

14.2 Plans de raccordement

Brisk (457915, 459516, B57915, B59516 et B79516)

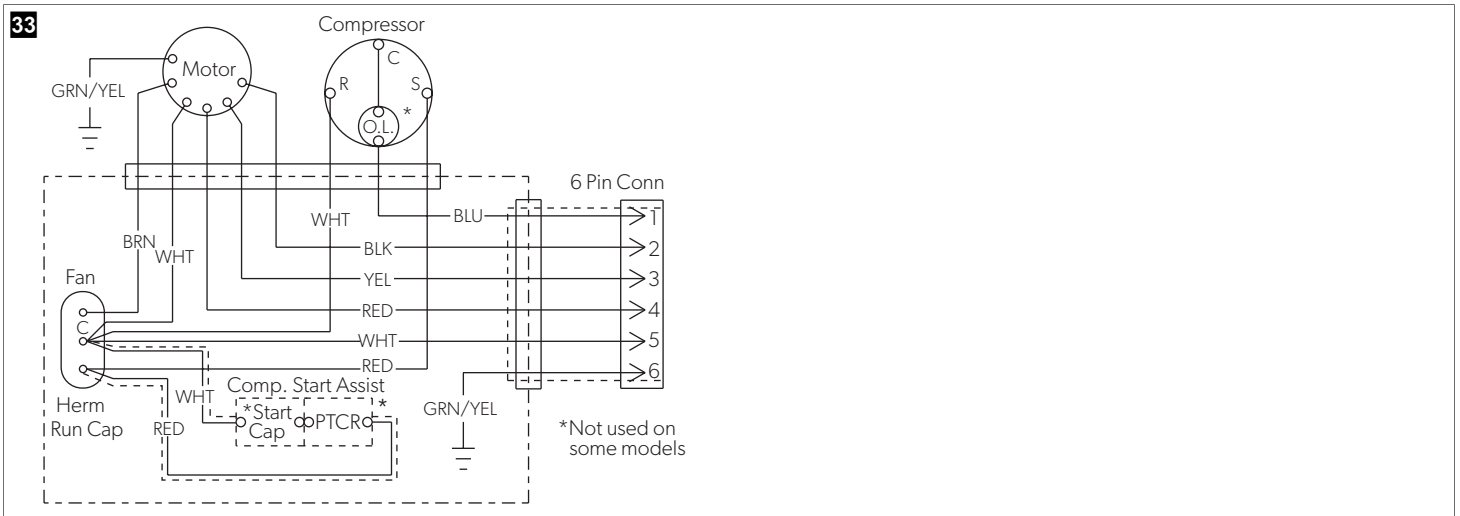

Blizzard et High Performance (540315, 540316, H540315 et H540316)

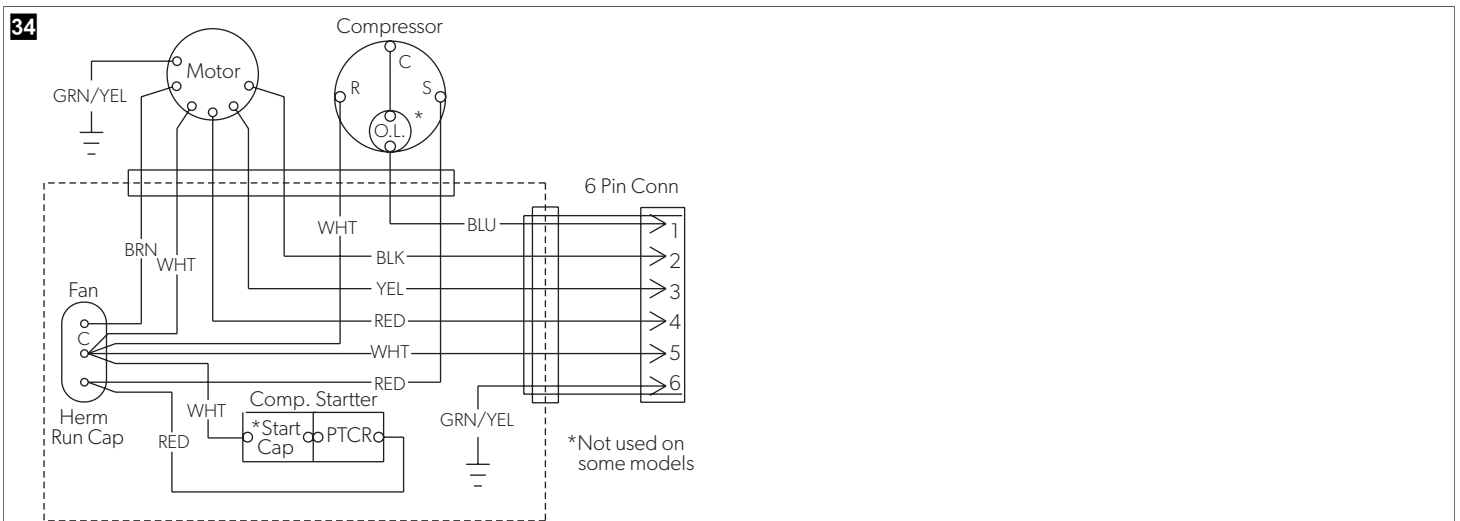

Penguin (640312, 640312C, 640315, 640315C, 640316 et 640316C)

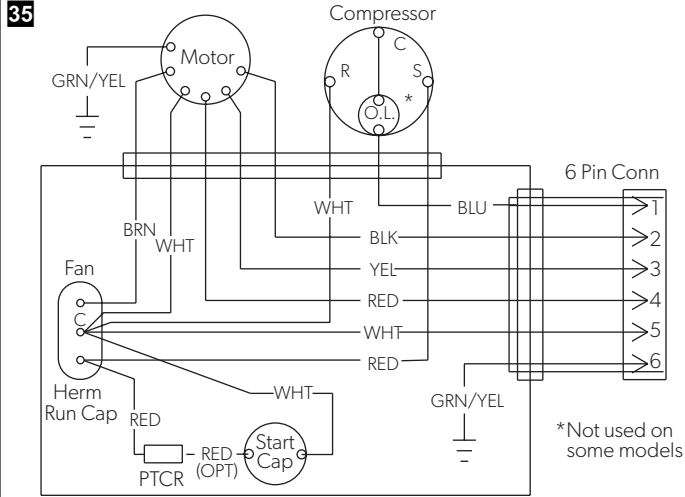

Freshjet 3 (FJX3473M, FJX3573M, FJXM3573M)

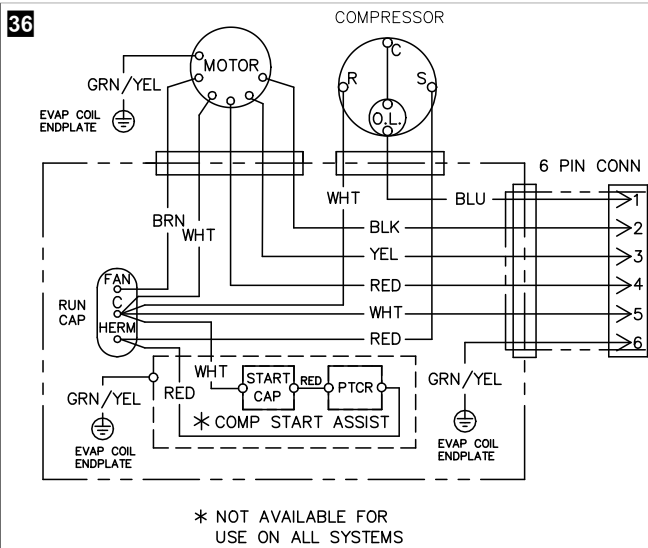

Freshjet 5 (FJX5457M, FJX5557M)

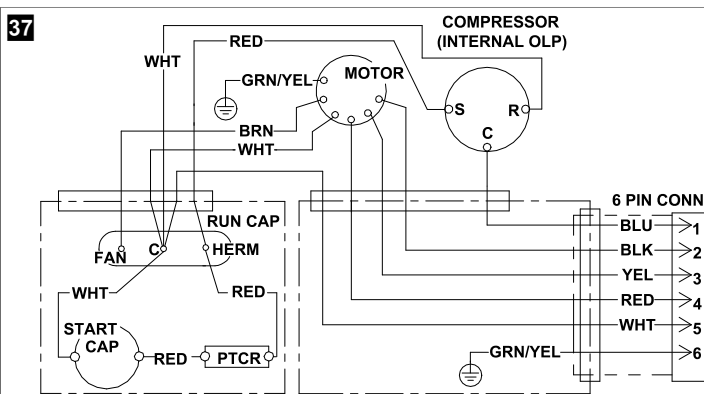

Caisson de distribution d'air pour tous les modèles

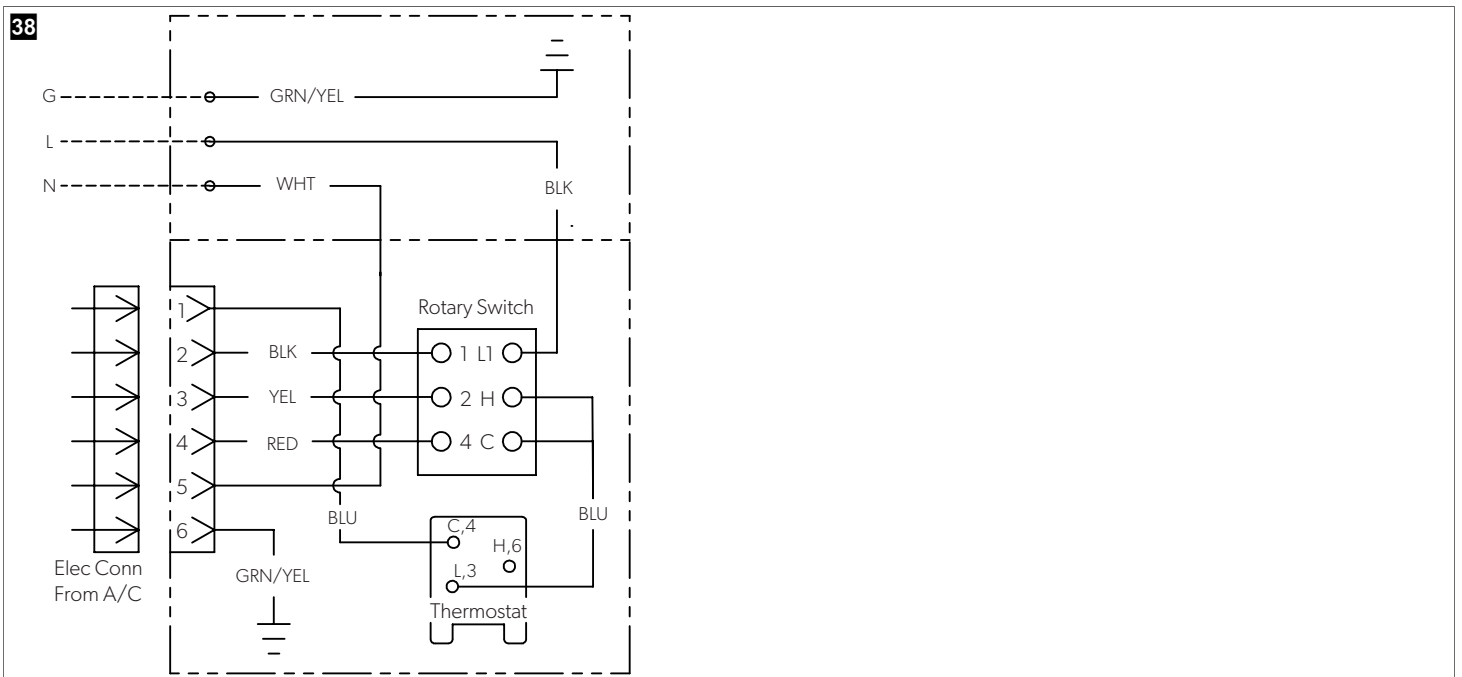

14.2.1 Légende du câblage

Couleurs du câblage	
BLK	Noir
BLU	Bleu
BRN	Marron
GRN	Vert
RED	Rouge
WHT	Blanc
YEL	Jaune

Termes et abréviations	
6 Pin Conn	Connecteur 6 broches
9 Pin Conn	Connecteur 9 broches
Compressor	Compresseur
Compressor (Internal OLP)	Compresseur (protecteur de surcharge interne)
Comp. Starter	Démarrateur de compresseur
Comp Start Assist	Assistance au démarrage du compresseur
Dehumidify	Déshumidification
Earth	Terre
Elec Conn From A/C	Connexion électrique du climatiseur
Electrical Box	Coffret de branchement
Evap Coil Endplate	Plaque d'extrémité du serpentin d'évaporateur
Evap Coil Freeze Sensor	Capteur de gel du serpentin d'évaporateur
Fan	Ventilateur
Furnace	Chaudière
Gen Start	Démarrage du générateur
Heater	Chauffage
Heat Pump	Pompe à chaleur

Termes et abréviations	
Heat Strip	Panneau chauffant
Herm Cap	Bouchon de compresseur hermétique
Indoor Light	Éclairage intérieur
Input	Entrée
Limit	Limite
Load Shed	Délestage
Motor	Moteur
Neut	Neutre
Not used on some models	Non utilisé sur certains modèles
Not Used in All Applications	Non utilisé pour toutes les applications
Outdoor Temp Sensor	Capteur de température extérieur
Outdoor T-stat	Thermostat extérieur
Output	Output
Remote Indoor Temp Sensor	Capteur de température intérieur à distance
Reversing Valve	Robinet inverseur
RJ45 Cable to T-stat/Cntrl	Câble RJ45 vers thermostat/commande
Rotary Switch	Commutateur rotatif
Run Cap	condensateur du moteur
RV-C Cable to T-stat/Cntrl	Câble RV-C vers thermostat/commande
Side Electrical Box	Coffret électrique latéral
Stage	Phase
Start Cap	Condensateur de démarrage
Thermostat	Thermostat
PTC heater	Chauffage à coefficient de température positif
Use Copper Conductors Only	Utilisez des conducteurs en cuivre uniquement
Zone	Zones

Español

1	Notas importantes.....	42
2	Explicación de los símbolos.....	42
3	Indicaciones de seguridad.....	42
4	Normativas complementarias.....	43
5	Explicación de los símbolos del equipo.....	43
6	Uso previsto.....	43
7	Descripción técnica.....	43
8	Instalación.....	48
9	Funcionamiento.....	54
10	Limpieza y mantenimiento.....	55
11	Solución de problemas.....	55
12	Eliminación.....	56
13	Garantía.....	56
14	Datos técnicos.....	57

1 Notas importantes

Lea atentamente estas instrucciones y siga las indicaciones, directrices y advertencias incluidas en este manual para asegurarse de que instala, utiliza y mantiene correctamente el producto en todo momento. Estas instrucciones DEBEN conservarse junto con este producto.

Al utilizar el producto, usted confirma que ha leído cuidadosamente todas las instrucciones, directrices y advertencias, y que entiende y acepta cumplir los términos y condiciones aquí establecidos. Usted se compromete a utilizar este producto solo para el propósito y la aplicación previstos y de acuerdo con las instrucciones, directrices y advertencias establecidas en este manual del producto, así como de acuerdo con todas las leyes y reglamentos aplicables. La no lectura y observación de las instrucciones y advertencias aquí expuestas puede causarles lesiones a usted o a terceros, daños en el producto o daños en otras propiedades cercanas. Este manual del producto, incluyendo las instrucciones, directrices y advertencias, y la documentación relacionada, pueden estar sujetos a cambios y actualizaciones. Para obtener información actualizada sobre el producto, visite documents.dometic.com.

2 Explicación de los símbolos

Una palabra de advertencia señalará los mensajes de seguridad y de daño material, y también indicará el grado o nivel de gravedad del riesgo.



¡ADVERTENCIA!

Indica una situación peligrosa que, de no evitarse, puede ocasionar la muerte o lesiones graves.



¡ATENCIÓN!

Indica una situación peligrosa que, de no evitarse, puede ocasionar lesiones moderadas o leves.



¡AVISO!

Indica una situación peligrosa que, de no evitarse, podría provocar daños materiales.



NOTA Información adicional para el manejo del producto.

3 Indicaciones de seguridad



¡ADVERTENCIA! El incumplimiento de estas advertencias podría acarrear la muerte o lesiones graves.

- > Utilice únicamente piezas de repuesto y componentes Dometic que estén específicamente aprobados para su uso con el producto.
- > Evite hacer instalaciones, ajustes, modificaciones, reparaciones o mantenimientos inadecuados del producto. La instalación, el servicio y el mantenimiento deben ser realizados únicamente por personal cualificado.
- > No modificar ninguno de los componentes de este producto. Realizar cualquier modificación puede ser extremadamente peligroso.
- > Tenga cuidado al diagnosticar o ajustar los componentes de un producto conectado a la corriente.
- > La limpieza no debe ser realizada por menores sin supervisión.
- > Cualquier persona que manipule o abra un circuito de refrigeración deberá tener una certificación vigente expedida por una autoridad evaluadora con competencia en el sector y que demuestre la competencia de dicha persona para manipular refrigerantes de forma segura de acuerdo con las especificaciones de evaluación reconocidas en el sector.
- > Los trabajos de mantenimiento deberán realizarse siguiendo solamente las recomendaciones del fabricante del equipo. Los trabajos de



¡ATENCIÓN! El incumplimiento de estas precauciones podría acarrear lesiones moderadas o leves.

- > Utilice el aparato solamente si tiene la seguridad de que la carcasa y los cables no están dañados.
- > No utilice el aparato cerca de fluidos inflamables ni en recintos cerrados.
- > Asegúrese que no haya objetos inflamables situados o instalados cerca de la salida de aire. Debe mantenerse una distancia mínima de 19,69 in .
- > No acceda a las salidas de aire ni introduzca objetos extraños en el equipo.
- > Utilice siempre gafas de seguridad y guantes de protección.
- > En caso de incendio, no abra la tapa superior del aparato. Utilice productos autorizados para la extinción del fuego. No utilice agua para extinguir el fuego.
- > Si el aparato contiene un ionizador, consulte a su médico si ello puede ser perjudicial para su salud. El ionizador puede producir ozono (O3) en pequeñas cantidades. Si sufre de alguna enfermedad pulmonar, asma, cardiopatía, enfermedad respiratoria, problemas respiratorios o es

mantenimiento y reparación que requieran la asistencia de más personal cualificado se llevarán a cabo bajo la supervisión de la persona competente en el uso de refrigerantes inflamables.

- > La reparación del aparato solo podrá ser llevada a cabo por personal cualificado y familiarizado con los riesgos y normas pertinentes. Las reparaciones realizadas incorrectamente pueden generar situaciones de considerable peligro. En caso de necesitar una reparación, póngase en contacto con el centro de atención al cliente de su país (véase dometic.com/dealer).
- > Desconecte el aparato de la fuente de alimentación siempre que realice trabajos en él.
- > El aparato debe guardarse en un espacio donde no haya focos de ignición en continuo funcionamiento, como un fuego abierto, aparatos de gas o un horno eléctrico encendido.
- > No perforo ni queme el aparato.
- > Tenga en cuenta que los refrigerantes pueden no tener olor.
- > No utilice el aparato cerca de fluidos inflamables ni en recintos cerrados.
- > Asegúrese que no haya objetos inflamables situados o instalados cerca de la salida de aire. Debe mantenerse una distancia mínima de 19,69 in .
- > No deje que las aberturas de ventilación queden obstruidas.
- > No dañe el circuito de refrigeración.
- > En ningún caso utilice fuentes de ignición potenciales para buscar o detectar fugas de refrigerante. No utilice lámparas de haluro (o cualquier otro detector con llama desnuda).
- > El equipo de aire acondicionado de techo debe instalarse en un vehículo con una superficie de suelo superior a 4 m² .
- > La reparación del aparato solo podrá ser llevada a cabo por personal cualificado y familiarizado con los riesgos y normas pertinentes. Las reparaciones realizadas incorrectamente pueden generar situaciones de considerable peligro. En caso de necesitar una reparación, póngase en contacto con el centro de atención al cliente de su país (véase dometic.com/dealer).
- > El aparato debe instalarse de acuerdo con las normativas nacionales de instalaciones eléctricas y mecánicas.
- > **Los aparatos eléctricos no son juguetes.** Los niños y las personas incapacitadas no tienen capacidad de percibir los peligros que representan los aparatos eléctricos. No deje que los niños usen aparatos eléctricos sin estar bajo su vigilancia.
- > Las personas que, debido a discapacidades físicas, sensoriales o mentales, o que por falta de experiencia y conocimientos no estén en condiciones de manejar el equipo de forma segura, no deben utilizarlo sin la vigilancia o las indicaciones de una persona responsable.
- > En caso de incendio, **no** abra la tapa superior del aparato. Utilice productos autorizados para la extinción del fuego. No utilice agua para extinguir el fuego.
- > El aparato debe almacenarse en un espacio donde no haya llamas abiertas (como un aparato de gas en funcionamiento, por ejemplo) ni fuentes de ignición (como un calentador eléctrico en funcionamiento).
- > El aparato debe almacenarse horizontalmente en un lugar seco, ventilado y cubierto.
- > Asegúrese de que en el vehículo no haya ningún objeto que pudiera obstaculizar la fijación de la caja de distribución de aire ni la afluencia de aire refrigerado a través de las boquillas distribuidoras orientables.

sensible al ozono, consulte a su médico para determinar si el uso de este dispositivo es bueno para su salud.



¡AVISO! Peligro de daños

- > El aparato debe situarse de tal manera que se eviten posibles daños mecánicos.
- > Antes de la instalación, compruebe si el montaje podría provocar daños en componentes del vehículo (como lámparas, armarios o puertas). Es posible que el fabricante del vehículo ya haya previsto puntos en los que se pueda practicar la abertura para montar el aparato sin riesgo de debilitar la estructura ni de cortar ningún cable de alimentación.
- > Antes de la instalación, consulte al fabricante del vehículo si la estructura del mismo está diseñada para soportar el peso estático y las cargas del equipo de aire acondicionado de techo cuando el vehículo está en movimiento.
- > Elija como lugar de montaje una zona llana y suficientemente nivelada en el centro del techo del vehículo entre dos perfiles longitudinales.
- > No realice modificaciones en el aparato.
- > No introduzca su vehículo en túneles de lavado automático si el equipo está instalado.
- > No deje que el refrigerante entre en contacto con el aire.
- > Pregunte al fabricante del vehículo si la altura registrada en la documentación del mismo debe ser modificada al instalar el equipo de aire acondicionado de techo.
- > Para acelerar el proceso de descongelación o limpiar el aparato, utilice solamente los procedimientos recomendados por el fabricante.
- > Si el circuito de refrigeración está dañado, el aparato deberá ser revisado y reparado por el fabricante, un técnico de mantenimiento autorizado o por personal igualmente cualificado para evitar posibles peligros.

4 Normativas complementarias

Para reducir el riesgo de accidentes y lesiones, se deben cumplir las siguientes directrices antes de proceder a la instalación o la puesta en funcionamiento de este aparato:

- Leer y respetar toda la información y las instrucciones de seguridad.
- Lea y comprenda estas instrucciones antes de instalar, poner en funcionamiento o realizar el mantenimiento de este producto.

La instalación debe cumplir con todos los códigos locales o nacionales vigentes, incluyendo la última edición de las siguientes normas:

Normas de EE. UU.

- ANSI/NFPA70, National Electrical Code (NEC)
- ANSI/NFPA1192, Recreational Vehicles Code

Normas de Canadá

- CSA C22.1 Parts I and II, Canadian Electrical Code
- CSA Z240 RV Series, Recreational Vehicles

5 Explicación de los símbolos del equipo



¡Advertencia! Material de baja velocidad de combustión.



Solo EE. UU./Canadá. ¡Advertencia! Riesgo de incendio/materiales inflamables



Lea las instrucciones de uso.



Lea el manual de servicio.

instalado en el techo de un vehículo de recreo, en adelante denominado "RV", durante o después de la fabricación del vehículo.

El producto consta de dos componentes principales:

- Componente de techo
- Componente interno de la ADB

Este producto puede ser instalado mayormente por una sola persona con la ayuda puntual de personal adicional.

Este producto solo es apto para el uso previsto y la aplicación de acuerdo con estas instrucciones.

Este manual proporciona la información necesaria para la correcta instalación y/o funcionamiento del producto. Una instalación deficiente o un uso y mantenimiento inadecuados conllevan un rendimiento insatisfactorio y posibles fallos.

El fabricante no se hace responsable de ninguna lesión o daño en el producto ocasionados por:

- Una instalación, un montaje o una conexión incorrectos, incluido un exceso de tensión
- Un mantenimiento incorrecto o el uso de piezas de recambio distintas de las originales proporcionadas por el fabricante
- Modificaciones realizadas en el producto sin el expreso consentimiento del fabricante
- Uso con una finalidad distinta de la descrita en las instrucciones

Dometic se reserva el derecho de cambiar la apariencia y las especificaciones del producto.

7 Descripción técnica

7.1 Componentes de la ADB

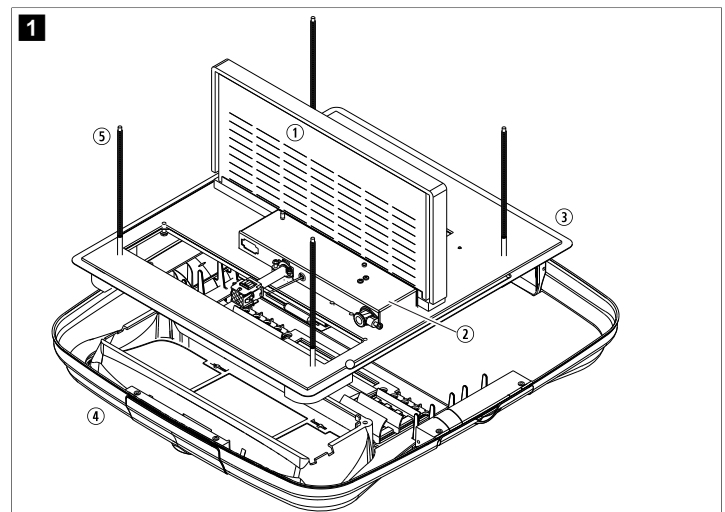

① Divisor de conductos

④ Cubierta de la ADB

② Caja de control

⑤ Pernos largos

③ Plantilla del techo

6 Uso previsto

El aire acondicionado de techo (caja de distribución de aire [ADB] universal, controles mecánicos), también denominado "producto" o "unidad", está diseñado para ser

7.2 Dimensiones internas de la ADB

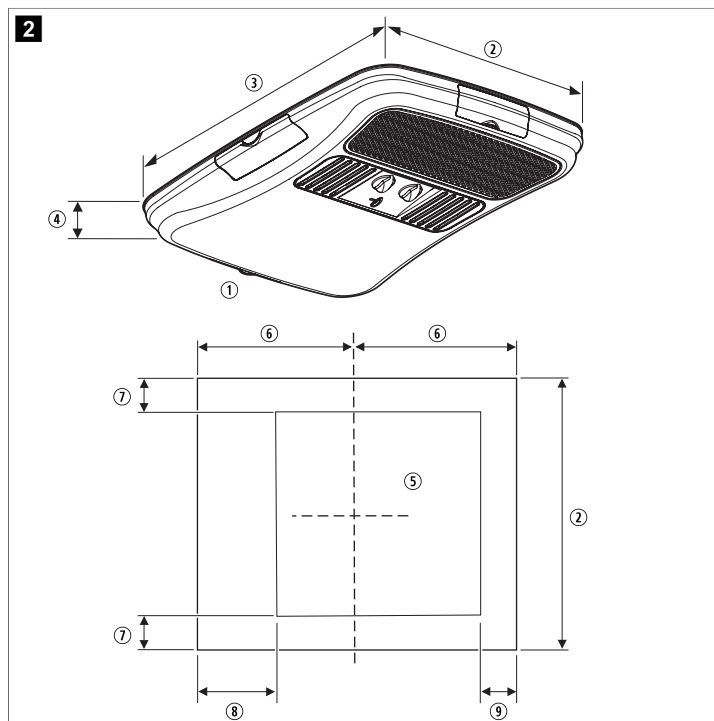

- ① Parte delantera de la unidad
- ② 21,1 in
- ③ 23,1 in
- ④ 2,6 in
- ⑤ Abertura del techo
- ⑥ 11,6 in
- ⑦ 3,4 in
- ⑧ 6 in
- ⑨ 2,9 in

7.3.1 Brisk Air

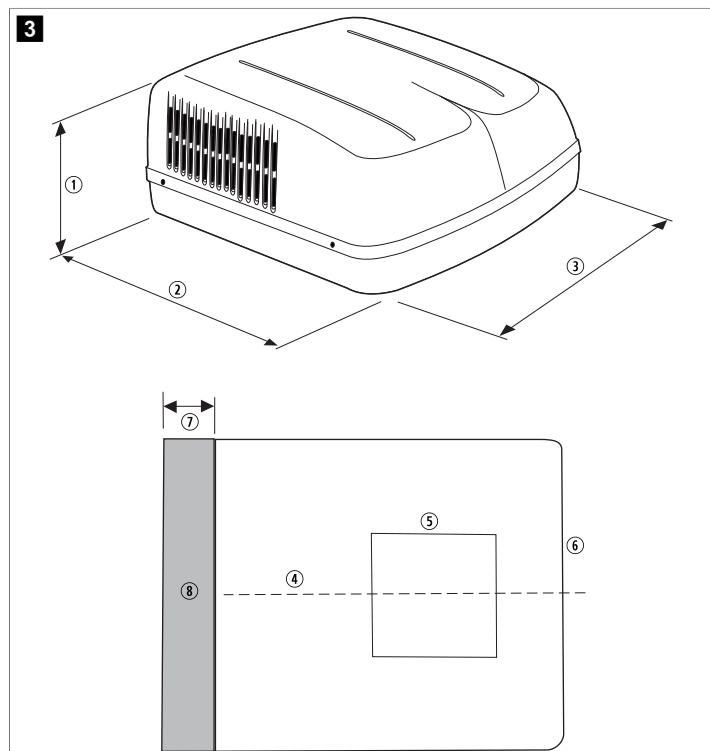

- ① 13,1 in
- ② 34,9 in
- ③ 29,9 in
- ④ Línea central de la unidad
- ⑤ Abertura del techo
- ⑥ Parte delantera de la unidad
- ⑦ 18 in
- ⑧ Zona de paso de aire (sombreada)

7.3 Dimensiones externas de la unidad superior del techo

En esta sección se indican las dimensiones externas y las medidas de espacio libre de la unidad superior del techo.

7.3.2 Brisk II

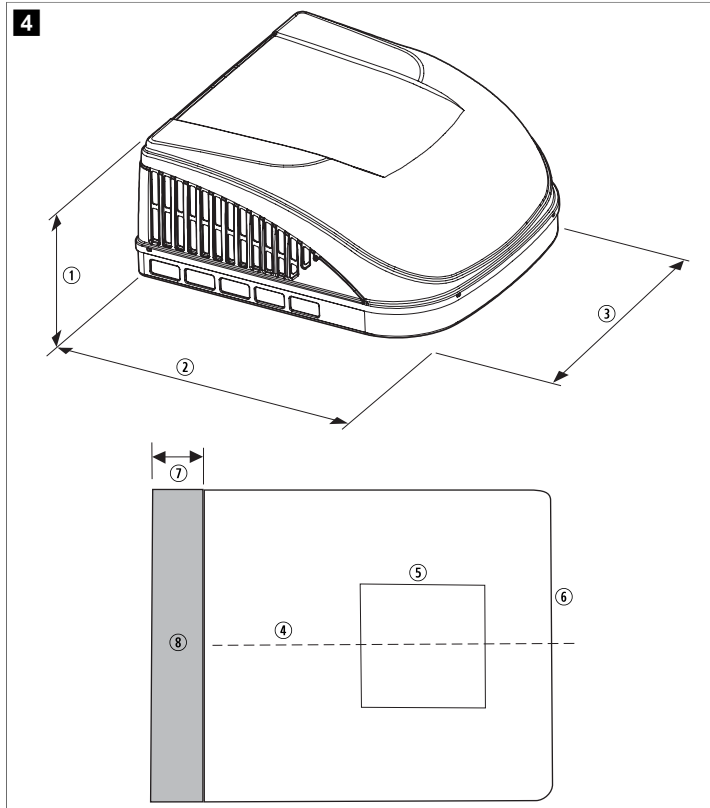

- ① 13,7 in
- ② 29,6 in
- ③ 27,6 in
- ④ Línea central de la unidad
- ⑤ Abertura del techo
- ⑥ Parte delantera de la unidad
- ⑦ 18 in
- ⑧ Zona de paso de aire (sombreada)

7.3.3 High Performance

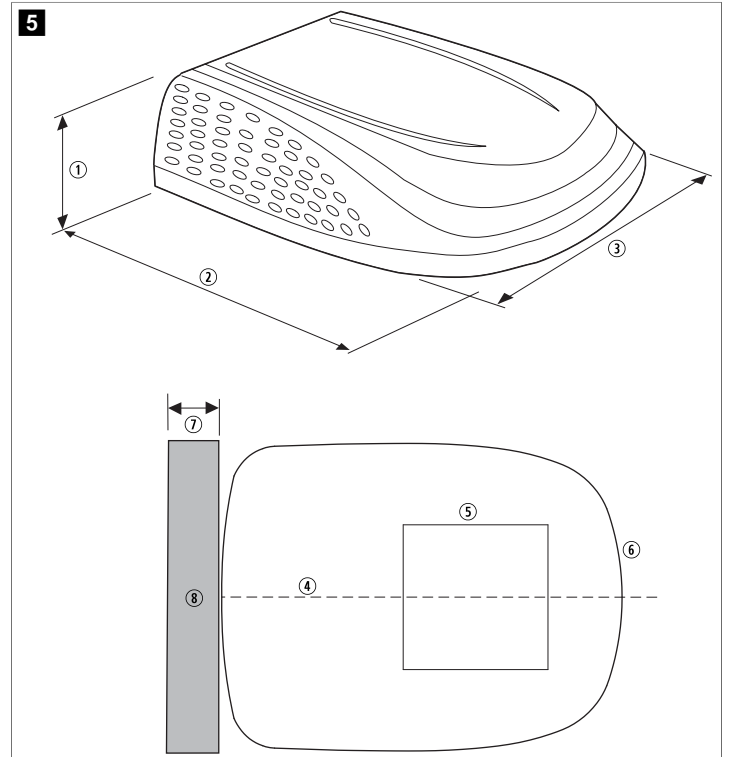

- ① 13 in
- ② 39,6 in
- ③ 29,9 in
- ④ Línea central de la unidad
- ⑤ Abertura del techo
- ⑥ Parte delantera de la unidad
- ⑦ 18 in
- ⑧ Zona de paso de aire (sombreada)

7.3.4 Blizzard NXT

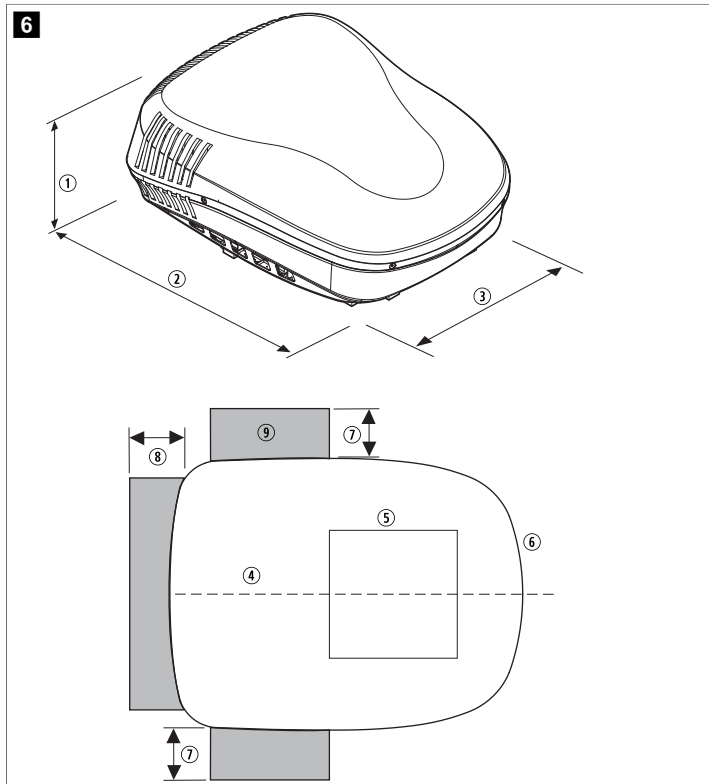

- ① 13,9 in
- ② 40 in
- ③ 30 in
- ④ Línea central de la unidad
- ⑤ Abertura del techo
- ⑥ Parte delantera de la unidad
- ⑦ 4 in
- ⑧ 18 in
- ⑨ Zona de paso de aire (sombreada)

7.3.5 Penguin

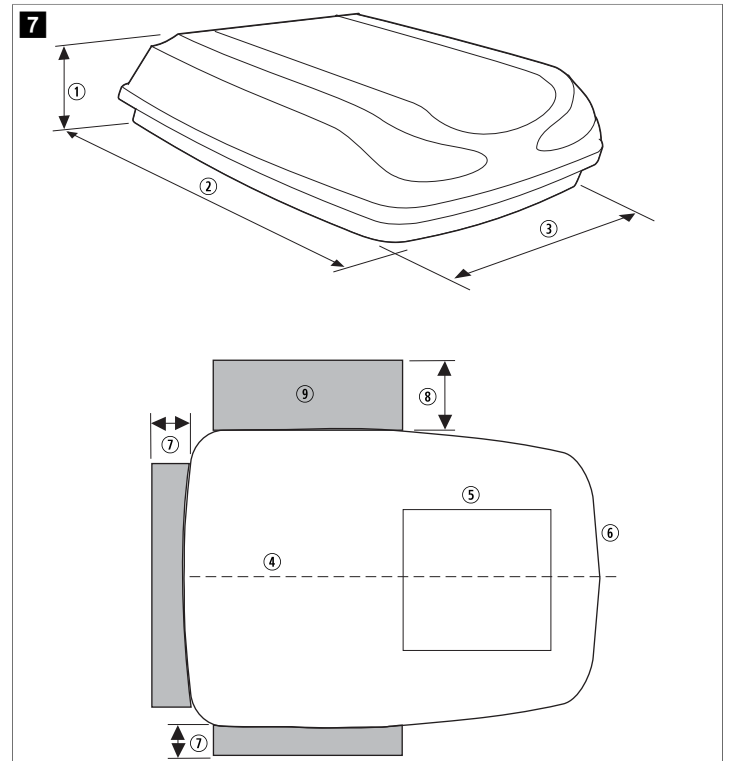

- ① 9,5 in
- ② 40 in
- ③ 29 in
- ④ Línea central de la unidad
- ⑤ Abertura del techo
- ⑥ Parte delantera de la unidad
- ⑦ 4 in
- ⑧ 12 in
- ⑨ Zona de paso de aire (sombreada)

7.3.6 Penguin II

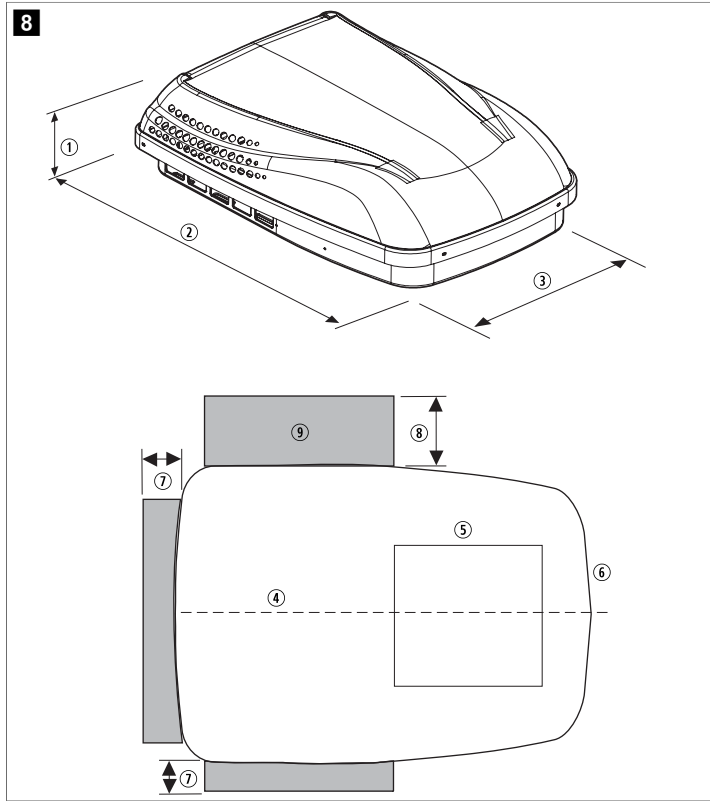

- ① 10,4 in
- ② 40,5 in
- ③ 29 in
- ④ Línea central de la unidad
- ⑤ Abertura del techo
- ⑥ Parte delantera de la unidad
- ⑦ 4 in
- ⑧ 12 in
- ⑨ Zona de paso de aire (sombreada)

7.3.7 FreshJet 3

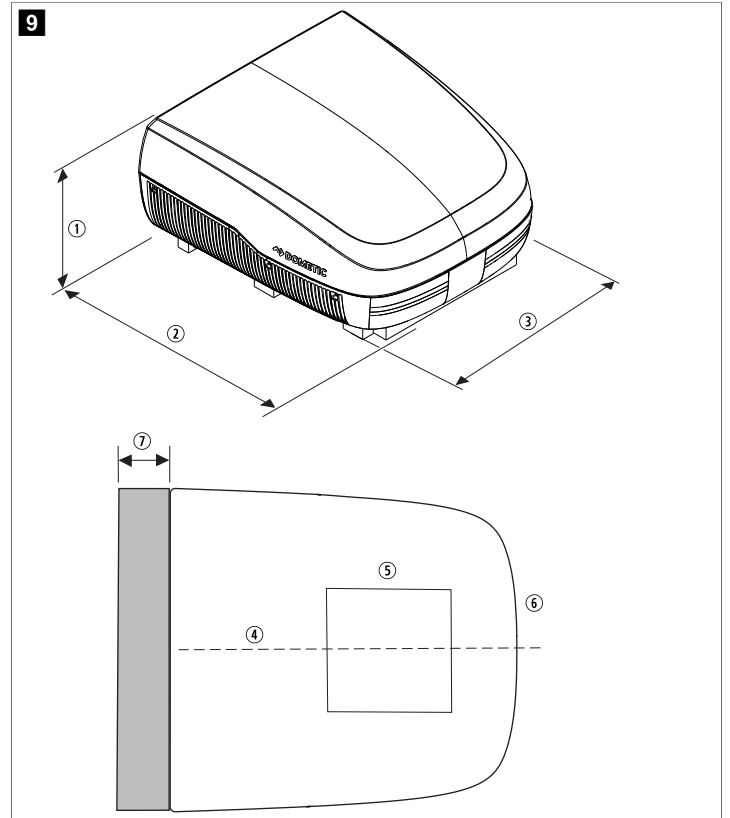

- ① 14,4 in
- ② 29,6 in
- ③ 27,6 in
- ④ 18 in
- ⑤ Zona de paso de aire (sombreada)
- ⑥ Línea central de la unidad
- ⑦ Abertura del techo
- ⑧ Parte delantera de la unidad

7.3.8 FreshJet 5

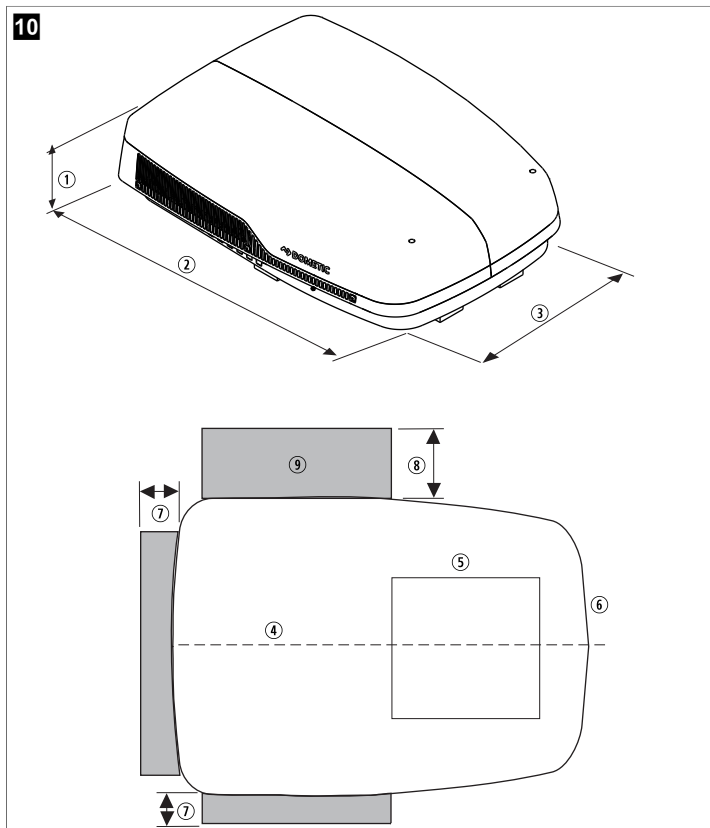

- ① 11,1 in
- ② 40,39 in
- ③ 29,21 in
- ④ Línea central de la unidad
- ⑤ Abertura del techo
- ⑥ Parte delantera de la unidad
- ⑦ Separación XXX
- ⑧ Zona de paso de aire (sombreada)

- > No cree ningún punto bajo en el techo del RV.
- > Mantenga la integridad estructural del techo del RV. Debe soportar al menos 130 lb durante el desplazamiento. Por lo general, una capacidad de carga estática de 200 lb es suficiente.
- > Lea esta sección en su totalidad antes de empezar la instalación.

8.1 Lugar de montaje

La unidad superior del techo está diseñada específicamente para su instalación en el techo de un RV. Para determinar la ubicación de la unidad superior del techo, tenga en cuenta los siguientes aspectos:

- Se requiere una abertura cuadrada de 14,3 in × 14,3 in (14,29 in × 14,29 in) [± 0,1 in / 0,12 in]. La "abertura del techo" forma parte del sistema de aire de retorno y debe realizarse de acuerdo con la norma NFPA 1192.
- Los marcos de apoyo de las vigas/viguetas deben estar separados entre sí por una distancia máxima de 16 in (15,98 in) entre centros. La unidad superior del techo está diseñada para encajar en una abertura de respiradero de techo existente.
- La distancia entre las partes exterior e interior del RV debe ser de entre 1,5 in y 6 in (entre 1,50 in y 5,98 in).
- Si no se dispone de una abertura en el techo o si se desea instalar en otra ubicación, se debe realizar una abertura en las partes exterior e interior del RV. Esta ubicación debe encontrarse entre los elementos de refuerzo del techo.

Tenga en cuenta las siguientes recomendaciones junto con sus necesidades de refrigeración:

- **Unidad superior del techo única:** móntela ligeramente por delante del punto medio del RV (de delante hacia atrás), centrada lateralmente.
- **Dos unidades superiores del techo:** monte la primera a 1/3 y la segunda a 2/3 de la longitud del RV, ambas centradas lateralmente.

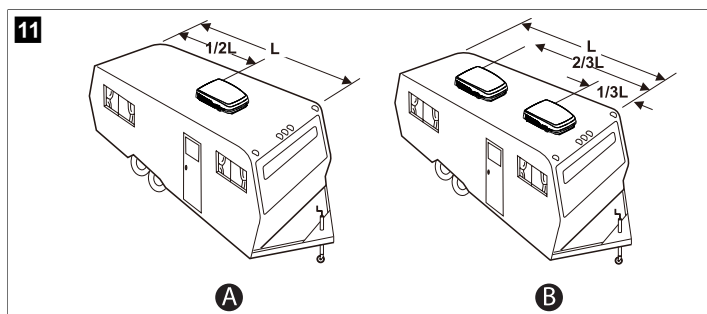

8 Instalación

La instalación mecánica debe ser realizada por una persona cualificada que conozca los componentes del equipo, su funcionamiento y los peligros que conlleva.

El suministro de energía eléctrica debe ser conectado por un electricista cualificado que tenga capacidad demostrada y conocimientos relacionados con la construcción y el funcionamiento de equipos e instalaciones eléctricas, y que haya recibido formación en materia de seguridad para identificar y evitar los peligros asociados.

¡ADVERTENCIA! Peligro de incendio o descarga eléctrica

- > Cierre el suministro de gas, desconecte la alimentación eléctrica de 115 V ~ del RV y desconecte el terminal positivo (+) de 12 V = de la batería doméstica antes de realizar perforaciones o cortes en el RV.
- > Compruebe que no haya obstáculos, como cables o tuberías, dentro del techo del RV.
- > Proporcione una conexión a tierra que cumpla con todos los códigos eléctricos aplicables.

¡ATENCIÓN! Peligro al elevar el equipo

Utilice la técnica y control de elevación adecuados para levantar el componente de techo. Se necesitan dos personas para elevar la unidad superior al techo.

¡AVISO! Riesgo de daños en la unidad superior del techo y/o en el RV

8.1.1 Requisitos de inclinación

Al realizar la medición para la colocación, se deben tener en cuenta los siguientes requisitos de inclinación:

- Todas las mediciones deben realizarse con el RV estacionado en una superficie nivelada.
- La unidad superior del techo debe instalarse en una sección del techo que sea plana y esté nivelada.
- Utilice la tabla de márgenes de inclinación para determinar cuál es la inclinación máxima aceptable del techo.

En la siguiente tabla se indican los ángulos de inclinación máximos permitidos para los modelos compatibles:

Número de modelo	Inclinación máxima (todas las direcciones)
457915, 459516, B57915, B59516, B79516, 540315, 540316, H540315, H540316, FJX3473M, FJX3573M, FJXM3573M	15 °
640312, 640315, 640316, 640312C, 640315C, 640316C, FJX5457M, FJX5557M	8 °

8.2 Herramientas y materiales necesarios

Dometic recomienda utilizar los siguientes útiles y materiales:

- Madera para enmarcar
- Masilla para cualquier clima
- Cuchillo o cúter
- Destornilladores

- Conectores eléctricos
- Llave dinamométrica de 3/8 pulg.
- Herramientas básicas para conexiones eléctricas
- Llave dinamométrica ¹⁾ (40 in·lb)

¹⁾ Los modelos FJX3473M, FJX3573M y FJXM3573M requieren una llave dinamométrica con una capacidad nominal de 22,2 in·lb.

8.3 Determinación de las necesidades de refrigeración

Este aparato de aire acondicionado está diseñado para instalarse en el techo de un RV. A la hora de determinar las necesidades de refrigeración, tenga en cuenta los siguientes factores:

- El tamaño del RV.
- El área de las ventanas del RV (que podría aumentar la ganancia térmica).
- La cantidad de aislamiento en las paredes y el techo.
- La ubicación geográfica donde se usará el RV.
- El nivel de comodidad personal deseado.

8.4 Preparación de la abertura del techo del RV



¡AVISO! Estructura inadecuada o riesgo de fuga de aire

- > La abertura del techo debe estar estructuralmente enmarcada para proporcionar un soporte adecuado y evitar que el aire salga de la cavidad del techo.
- > Utilice material de enmarcado con un grosor de al menos 0,8 in (0,75 in).
- > Proporcione un orificio de entrada para las fuentes de alimentación en la parte delantera de la abertura.



¡ADVERTENCIA! Peligro de incendio o descarga eléctrica

- > Cierre el suministro de gas, desconecte la alimentación eléctrica del RV y desconecte el terminal de la batería doméstica antes de realizar perforaciones o cortes en el RV.
- > Compruebe que no haya obstáculos, como cables o tuberías, dentro del techo del RV.
- > Proporcione una conexión a tierra que cumpla con todos los códigos eléctricos aplicables.



¡ATENCIÓN! Daños en el dispositivo

- > Mantenga la integridad estructural del techo del RV y no cree ningún punto bajo en el techo del RV.
- > De lo contrario, el agua acumulada se filtrará en el interior y dañará el aparato de aire acondicionado y el vehículo.

8.4.1 Uso de una abertura de respiradero de techo existente



NOTA Si el techo no dispone de abertura de respiradero, vaya a la sección Realización de una nueva abertura en el techo en la página 49.

1. Desatornille y extraiga el respiradero de techo.
2. Retire el material sellador de la abertura.
3. Selle los orificios de los tornillos y las uniones donde se ubicará la junta del techo. Utilice un sellador de calidad apto para cualquier clima.

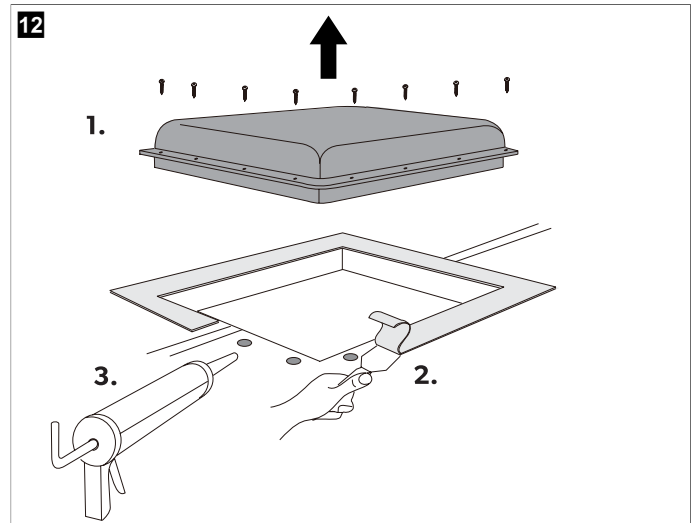

4. Mida la abertura del techo (consulte Lugar de montaje en la página 48).
 - Si la abertura del techo encaja con las especificaciones, vaya a Instalar el cableado en la página 50.
 - Si hay que cambiar el tamaño de la abertura, vaya a en la página :
 - Si la abertura es superior a 14,4 in × 14,4 in , reduzca el tamaño de la abertura.
 - Si la abertura es inferior a 14,1 in × 14,1 in , aumente el tamaño de la abertura.

8.4.2 Realización de una nueva abertura en el techo



NOTA Si el techo ya dispone de un respiradero de techo, consulte Uso de una abertura de respiradero de techo existente en la página 49.

1. Marque con cuidado la abertura del techo necesaria (consulte Lugar de montaje en la página 48).
2. Asegúrese de que la nueva abertura no comprometa la integridad estructural del techo.
 - No corte la estructura del techo ni las vigas.
 - Las vigas deben estar soportadas por un travesaño.
 - La abertura debe estar entre las vigas.

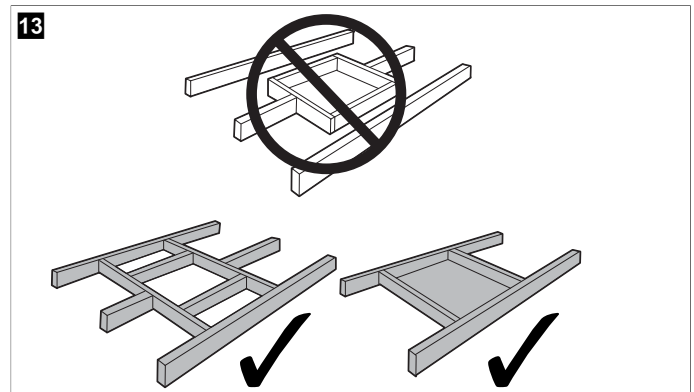

3. Recorte con cuidado la abertura del techo necesaria.
4. Enmarque la abertura para evitar que se caiga al atornillar la unidad superior del techo.

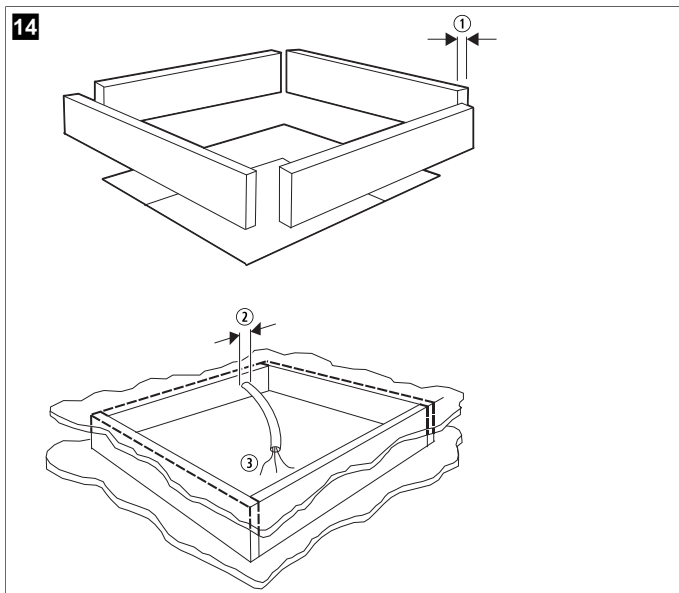

- ① 0,8 in : anchura mínima del material para enmarcar
- ② 0,3 in : orificio de acceso mínimo
- ③ 15 in : longitud expuesta del cableado de la fuente de alimentación de 115 V~

5. En la parte frontal de la abertura del marco, deje o realice un orificio para la longitud expuesta del cable de alimentación de 115 V~ para completar la instalación.
6. Realice el orificio correspondiente en el techo utilizando la abertura del techo como guía.

8.5 Instalar el cableado

La alimentación eléctrica debe conectarse a un fusible o disyuntor con retardo de tiempo independiente y del tamaño adecuado. Para conocer todos los requisitos eléctricos, consulte Datos técnicos en la página 57.

En esta sección se describe la forma de tender el cableado de alimentación de 115 V CA para la unidad superior del techo.

1. Coloque un cable de cobre de 115 V~, con conexión a tierra, en la parte delantera de la abertura del techo.
2. Tienda el cable de alimentación desde la caja de fusibles de retardo o disyuntor hasta la abertura del techo.

Utilice un cable de un solo hilo con revestimiento no metálico homologado o certificado (consulte Datos técnicos en la página 57).

Si se ha retirado un aparato de aire acondicionado o un ventilador, el cable eléctrico existente solo se podrá reutilizar si cumple todos los requisitos siguientes:

- Tipo adecuado
- Calibre correcto
- Ubicación correcta y protección mediante fusible

3. Verifique que al menos 15 in del cable de alimentación sobresalgan por la abertura del techo.

Esto facilitará la conexión en la caja de conexiones.

4. Proteja el cable de alimentación de 115 V~ a su paso por la abertura del techo.

Siga las normas eléctricas locales y nacionales a la hora de fijar y proteger el cableado.

8.6 Colocación de la unidad superior del techo



¡AVISO! Riesgo de daños en las juntas y fugas de agua

No deslice la unidad superior del techo por ninguna superficie. De lo contrario, podría dañarse la junta situada en la parte inferior de la unidad superior del techo y provocar una fuga.



¡ATENCIÓN! Peligro al elevar el equipo

- > Utilice técnicas de elevación adecuadas y mantenga el control al levantar el componente de techo.
- > Se necesitan dos personas para colocar el componente de techo en el techo.

1. Saque todo el contenido de la caja y deseche el cartón.
2. Coloque todo el contenido del kit de la ADB dentro del RV.
El kit de la ADB contiene los accesorios necesarios para instalar los componentes en el interior del RV.
3. Coloque la unidad superior del techo en el techo del RV.

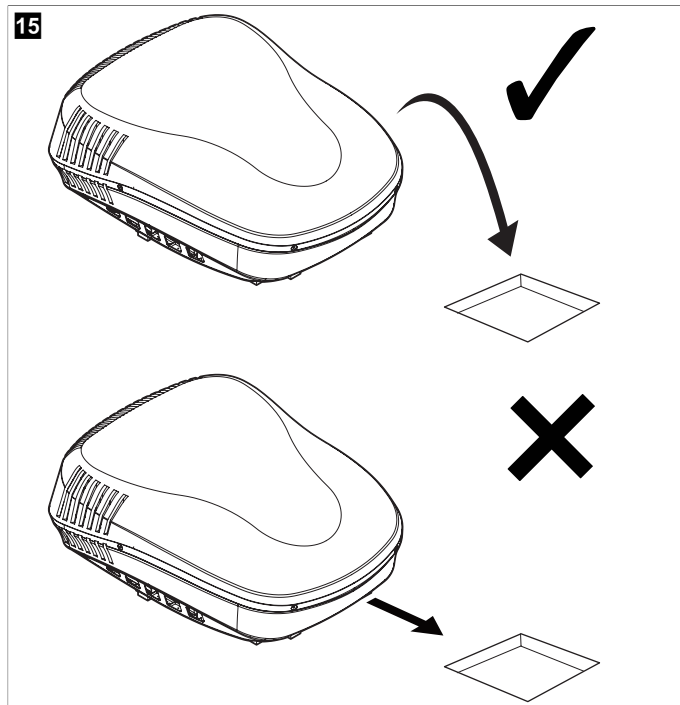

4. Levante y coloque la unidad superior del techo sobre la abertura preparada en el techo utilizando la junta de la unidad superior como guía.



NOTA El trabajo en la parte exterior del techo ya está terminado. Si es necesario, se pueden llevar a cabo pequeños ajustes desde el interior del RV.

8.7 Preparación para trabajar dentro del RV

1. Lleve el kit de la ADB al interior del RV.

La caja de distribución de aire (ADB) contiene todos los accesorios de montaje necesarios para la instalación interior.

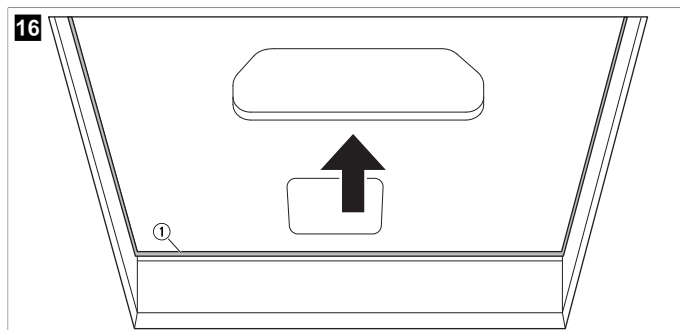

- ① Junta del techo

2. Desde el interior del RV, verifique la alineación de la junta de la unidad superior del techo con la abertura del techo.

Si es necesario, ajuste la unidad superior del techo desde abajo empujando ligeramente hacia arriba.

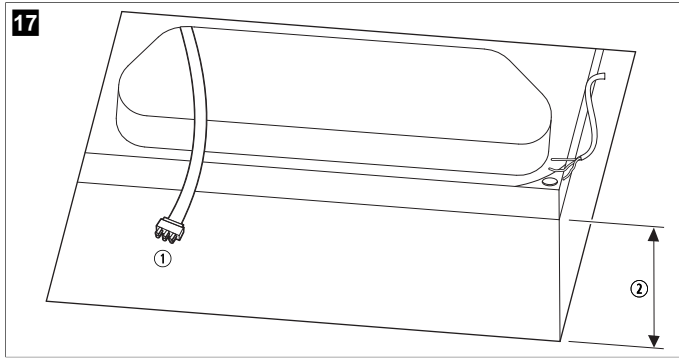

① Cable eléctrico ② Grosor del techo

3. Acceda a la abertura para el aire de retorno de la unidad superior del techo y tire hacia abajo del cable eléctrico de la unidad superior del techo para conectarlo más adelante.
4. Saque la ADB y las herramientas de montaje de la caja.
Para obtener una lista completa de piezas, consulte Identificación del modelo en la página 57.

8.8 Instalación del divisor de conductos

1. Mida el grosor del techo del RV en la abertura del techo.
2. Utilice la tabla que aparece a continuación para determinar el número de filas que debe eliminar del divisor de conductos en función del modelo y del grosor del techo medido.

i **NOTA** Si el grosor del techo coincide exactamente con un valor compartido por dos rangos, cualquiera de las dos opciones será aceptable, ya que la espuma se puede comprimir.

Modelos: 457915, 459516, B57915, B59516, 540315, 540316, 640312, 640315, 640316, 640312C, 640315C, 640316C, FJX5457M, FJX5557M		Número de filas a cortar
Grosor del techo		
Mín.	Peso	
6 in	6,5 in	0
5,5 in	6 in	1
5 in	5,5 in	2
4,5 in	5 in	3
4 in	4,5 in	4
3,5 in	4 in	5
3 in	3,5 in	6
2,5 in	3 in	7
2 in	2,5 in	8
1,5 in	2 in	9

Modelos: H540315, H540316, FJX3473M, FJX3573M, FJXM3573M		Número de filas a cortar
Grosor del techo		

Mín.	Peso	
5,8 in	6,3 in	0
5,3 in	5,8 in	1
4,8 in	5,3 in	2
4,3 in	4,8 in	3
3,8 in	4,3 in	4
3,3 in	3,8 in	5
2,8 in	3,3 in	6
2,3 in	2,8 in	7
1,8 in	2,3 in	8
1,3 in	1,8 in	9

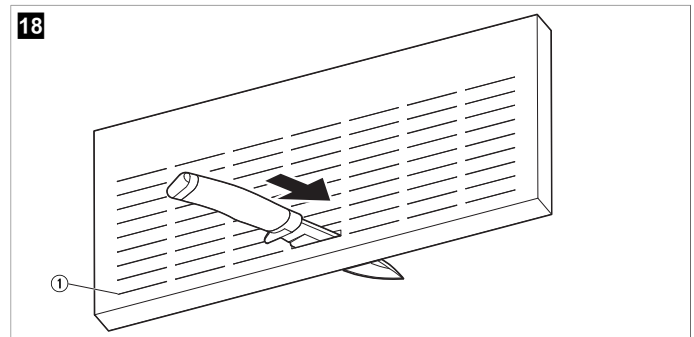

① Punto de inicio de la extracción de filas

3. Si es necesario eliminar filas, corte el divisor de conductos de la siguiente manera:
 - a) Identifique la fila cortada contando desde la parte inferior del divisor de conductos.
 - b) Introduzca una herramienta de corte en la fila seleccionada.
 - c) Corte con cuidado a lo largo de la fila.

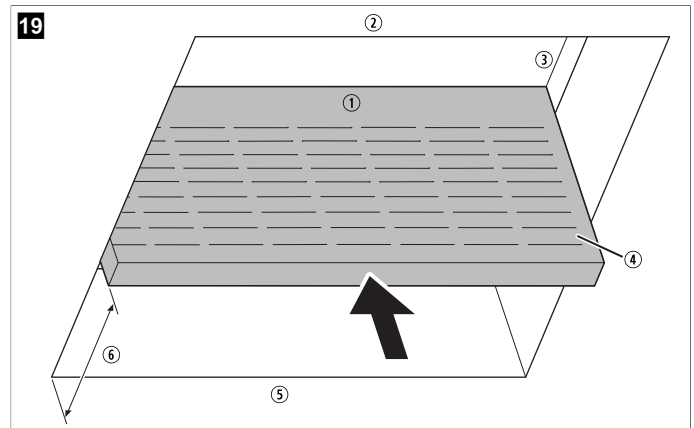

① Divisor de conductos ④ Lado trasero en la parte delantera
 ② Parte delantera de la unidad ⑤ Parte trasera de la unidad
 ③ Base colectora ⑥ 18 in desde la parte trasera de la
 abertura del techo

4. Introduzca con cuidado el divisor de conductos recortado en la abertura del techo, midiendo 6 in desde la parte trasera de la abertura del techo.

i **NOTA** Asegúrese de que la lámina protectora quede orientada hacia la parte trasera de la unidad superior del techo.

8.9 Cableado de la unidad a la fuente de alimentación

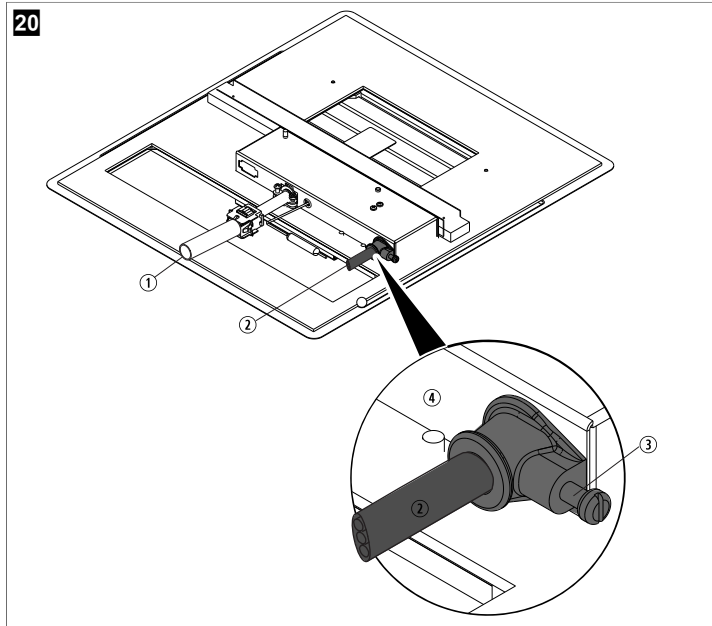

- ① Cable eléctrico de 6 pines
- ② Cable de alimentación de 115 V CA
- ③ Conector del cable
- ④ Orientación correcta del conector del cable

1. Enchufe el cable eléctrico de 6 pines de la unidad superior del techo en el conector de 6 pines de la caja de control electrónico.
El conector está polarizado y solo encaja en una orientación.
2. Inserte el conector del cable no metálico suministrado en el orificio de la caja de conexiones.
3. Pase el cable de alimentación de 115 V ~ previamente colocado a través del conector del cable y hacia la caja de conexiones.
4. Asegure el cableado de la fuente de alimentación de 115 V ~ apretando la abrazadera del conector del cable.
Asegúrese de no dañar los cables.

8.10 Fijación de la unidad superior del techo



¡AVISO! Riesgo durante el montaje

- > No apriete en exceso los pernos. Esto podría dañar la bandeja base de la unidad superior del techo o la plantilla del techo.
- > Compruebe que los pernos estén correctamente apretados. Un par de apriete insuficiente puede comprometer el sellado del techo y provocar fugas.



NOTA En todos los modelos de este manual se aplica un patrón de cuatro pernos para asegurar el kit de la ADB.

1. Utilice las siguientes tablas y figuras para determinar el patrón de montaje adecuado y la ubicación de los pernos.

Modelo	Ubicación de los pernos
457915, 459516	A, D, E, H
B57915, B59516	
H540315, H540316	
FJX3473M, FJX3573M, FJXM3573M	
540315, 540316	B, C, F, G
640312, 640315, 640316	

640312C, 640315C, 640316C
FJX5457M, FJX5557M

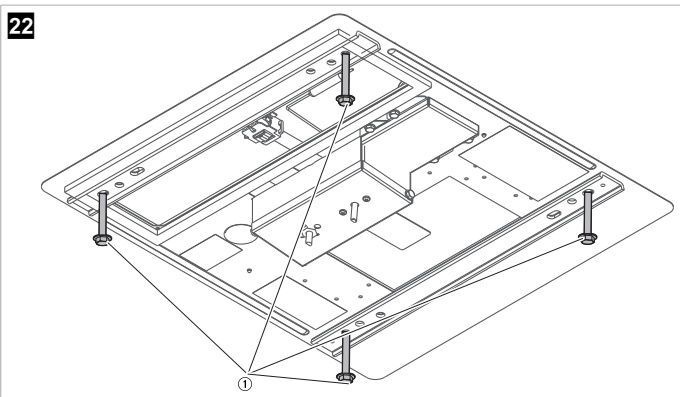
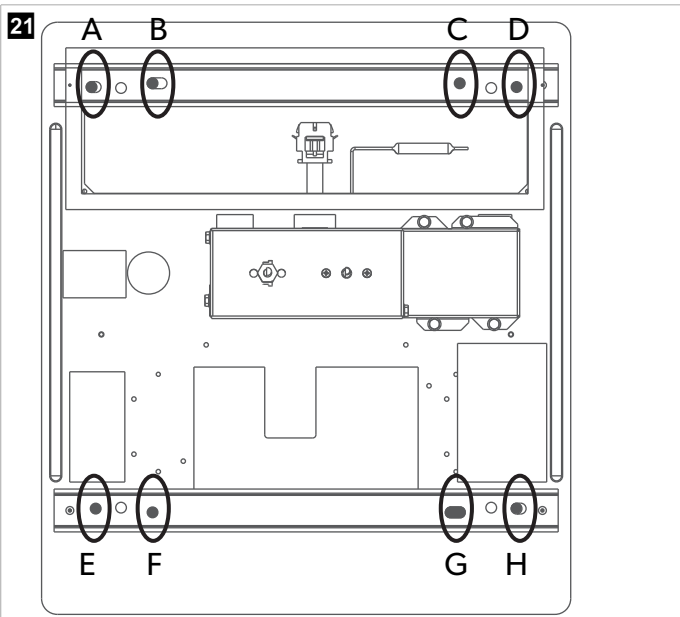

- ① Perno de montaje

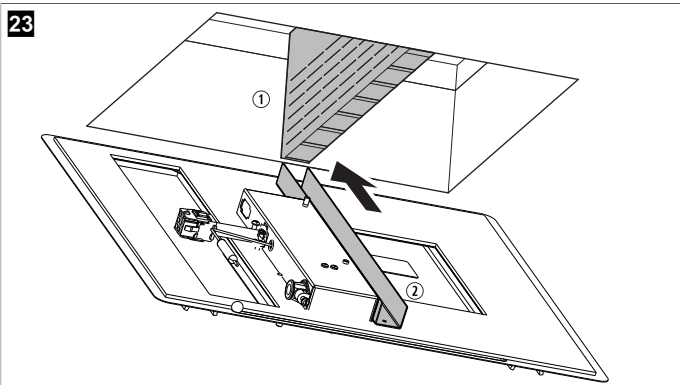

- ① Divisor de conductos
 - ② Canal
2. Sostenga la plantilla del techo sobre la abertura del techo y alinee el canal de la plantilla con el divisor de conductos para garantizar una alineación correcta.
 3. Inserte cada perno de montaje a mano a través de la plantilla del techo en la bandeja base de la unidad superior del techo.
 4. Apriete los pernos de montaje al par especificado.

- **Modelos FreshJet:** Apriete los cuatro pernos de manera uniforme a 22,2 in-lb .
- **Otros modelos:** Apriete los cuatro pernos de manera uniforme entre 40 in-lb ... 50 in-lb .



NOTA Los modelos FreshJet 3 y FreshJet 5 incluyen accesorios de espuma blanca para ajustar el par. Estos accesorios son visibles desde el interior de la abertura del techo de 14 in × 14 in . Cuando se aprietan correctamente, los accesorios entrarán en contacto con el techo del RV, lo que proporcionará una confirmación visual.

8.11 Conexión de la alimentación de tensión

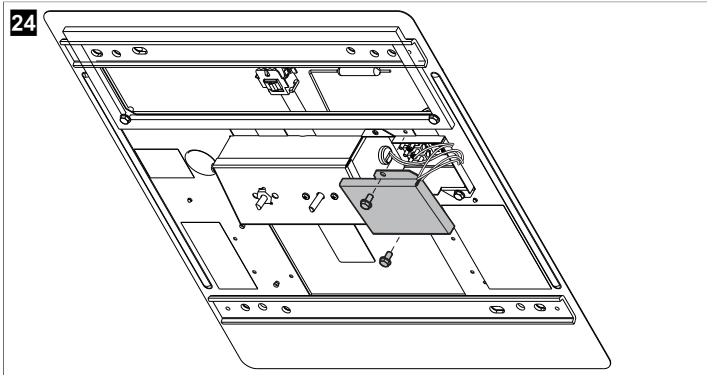

1. Retire la tapa de la caja de conexiones.
2. Conecte los cables blancos entre sí utilizando conectores del tamaño adecuado.
3. Conecte los cables negros entre sí utilizando conectores del tamaño adecuado.
4. Asegure el cable de cobre sin revestimiento por debajo del tornillo de conexión a tierra de la caja de conexiones.
5. Una con cinta aislante los conectores al cable de alimentación para que no se suelten por la vibración.
6. Empuje los cables al interior de la caja de conexiones.
7. Asegure la tapa de la caja de conexiones con el tornillo de la caja.

8.12 Instalación de la ADB



¡ADVERTENCIA! Peligro de instalación incorrecta

No instale las puertas de ventilación delantera y trasera hasta que todos los tornillos estén correctamente colocados.

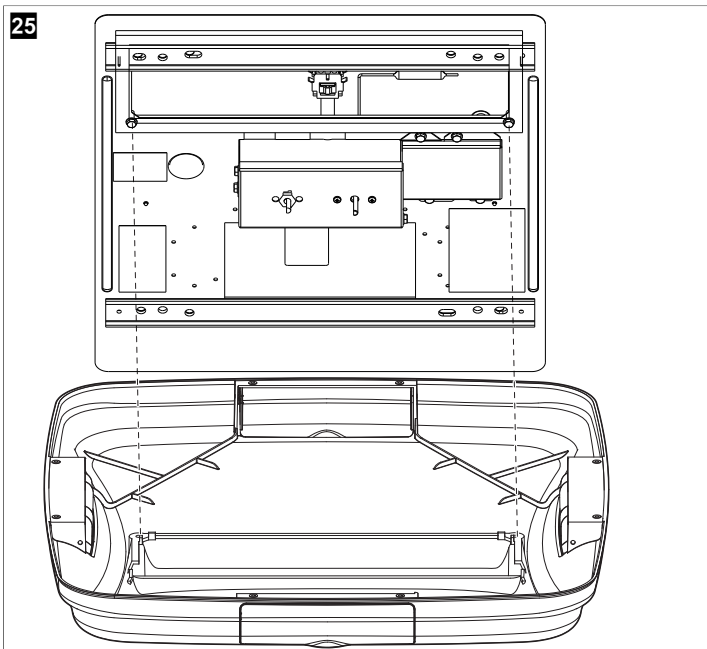

- ① Orificios de alineación de la plantilla del techo ② Orificios de alineación de la ADB del techo

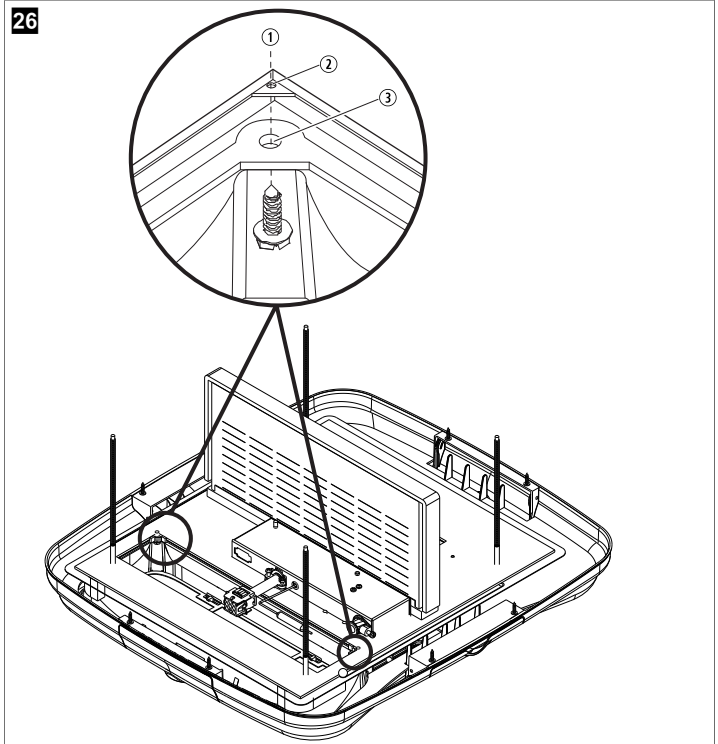

- ① Alineación del orificio de la ADB ③ Orificio en la cubierta de la ADB
② Orificio en la plantilla del techo

1. Alinee la ADB con la plantilla de techo interior.

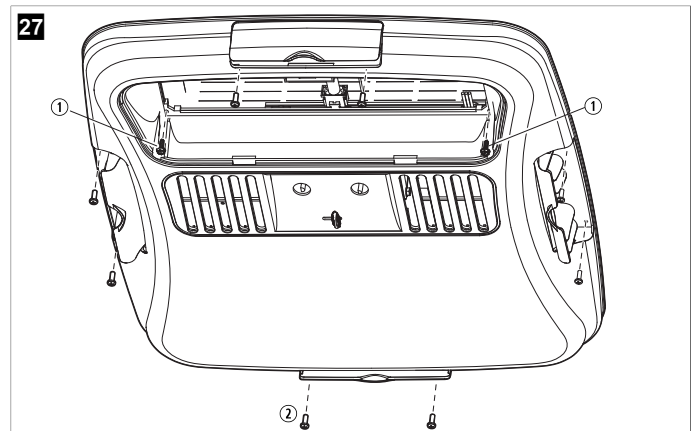

- ① Tornillos para metal (2) ② Tornillos para madera (8)

2. Fije la ADB al techo:
 - a) En el interior de la abertura para el aire de retorno, atornille los dos tornillos para chapa metálica suministrados para fijar la ADB al techo.
 - b) En el interior de las zonas de las puertas delantera, trasera y lateral, atornille los ocho tornillos para madera suministrados para fijar la ADB al techo con mayor seguridad.
3. Fije las puertas de ventilación delantera y trasera y hágalas encajar.

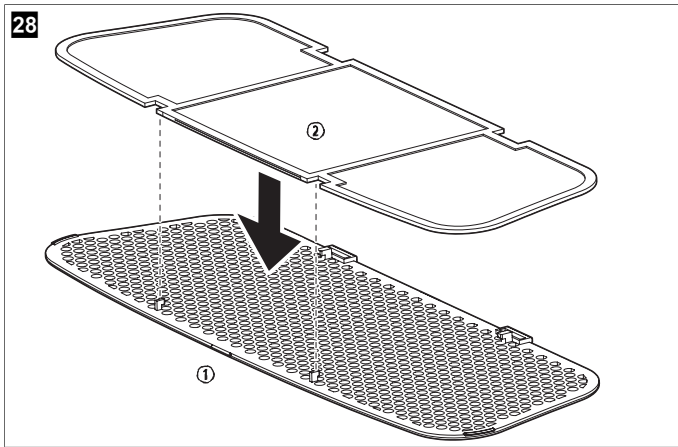

① Rejilla de ventilación del aire de retorno ② Ranura en la ADB

4. Coloque el filtro en la rejilla de ventilación del aire de retorno. Es posible que el filtro ya esté instalado en algunos modelos.

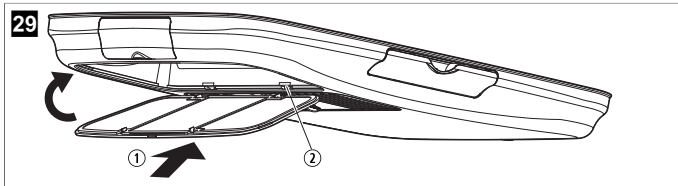

① Tornillos para metal (2) ② Tornillos para madera (8)

5. Para conectar la rejilla de ventilación del aire de retorno a la ADB, deslice la lengüeta de la rejilla en la ranura de la ADB.
6. Gire la rejilla de ventilación del aire de retorno hacia arriba hasta hacerla encajar.

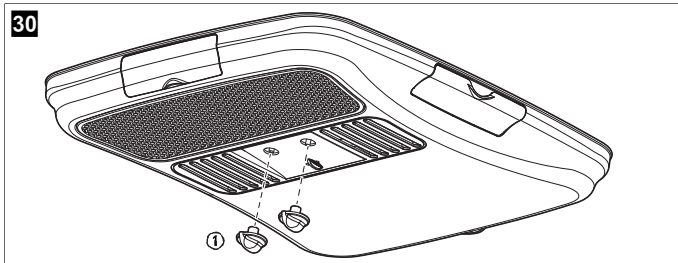

① Mandos de control (2)

7. Alinee los mandos de control con los vástagos situados en la ADB.
8. Introduzca suavemente los mandos de control en su lugar.
9. Encienda la fuente de alimentación.
10. Compruebe que todas las funciones de la unidad superior del techo funcionan correctamente.

i **NOTA** Lea las siguientes instrucciones de funcionamiento antes de poner en marcha la unidad superior del techo.

9 Funcionamiento

9.1 Explicación de los controles

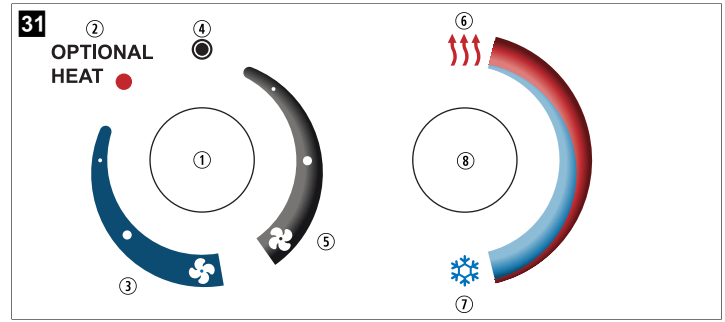

- ① Mando de control del selector (8 posiciones)
- ② Calefacción (opcional)
- ③ Refrigeración
- ④ Posición de apagado
- ⑤ Solo ventilador
- ⑥ Temperatura más alta
- ⑦ Temperatura más baja
- ⑧ Mando de control del termostato

Mando de control del selector

El mando de control del selector tiene ocho posiciones:

- OFF: Apaga la unidad completa.
- Refrigeración: Activa el modo de refrigeración. El ventilador tiene tres posiciones con diferentes velocidades (por ejemplo, refrigeración alta, refrigeración media y refrigeración baja).
- Solo ventilador: Hace circular el aire sin enfriarlo ni calentarlo. El ventilador tiene tres posiciones con diferentes velocidades (ventilación alta, ventilación media y ventilación baja).
- CALEFACCIÓN (OPCIONAL): Activa el modo de calefacción, si está disponible.

Mando de control del termostato

El mando del termostato controla el encendido y apagado del compresor dentro de un rango de temperatura de aproximadamente 65 °F ... 90 °F, medido en la entrada de la ADB.

9.2 Función de refrigeración



¡AVISO! Peligro de daños

Espere al menos dos minutos antes de volver a encender el compresor si lo ha apagado manualmente con el selector o el termostato. Si se reinicia demasiado pronto, el compresor puede realizar ciclos rápidos, lo que puede sobrecargar el compresor o el circuito eléctrico.

1. Gire el mando de control del selector hasta una de las tres posiciones de la zona azul del panel de control.
2. Seleccione la velocidad del ventilador que se ajuste sus necesidades:
 - Refrigeración alta (símbolo del ventilador): proporciona la máxima refrigeración y deshumidificación.
 - Refrigeración media (posición intermedia): proporciona una refrigeración normal o intermedia.
 - Refrigeración baja (junto a la posición de calefacción opcional): mantiene el nivel de confort actual; ideal para el funcionamiento nocturno.
3. Ajuste el termostato a la temperatura deseada.

El compresor se encenderá y apagará automáticamente según sea necesario para mantener la temperatura seleccionada. El ventilador seguirá funcionando cuando el compresor esté apagado para ayudar a mantener una temperatura constante en todo el RV.



NOTA Durante el funcionamiento normal, este producto está diseñado para eliminar cierta cantidad de humedad del aire, dependiendo del tamaño del espacio que se vaya a acondicionar. El fabricante de esta unidad no se hace responsable de los daños causados por la formación de condensación en los techos internos, las ventanas u otras superficies.



NOTA Para solucionar de forma más permanente el problema del exceso de calor, accesorios como los avancés o toldos de ventana Dometic ayudarán a reducir la acumulación de calor al eliminar los efectos de la luz solar directa.

12 Eliminación



Si es posible, deseche el material de embalaje en los contenedores de reciclaje adecuados. Consulte con un punto limpio o con un distribuidor especializado para obtener más información sobre cómo eliminar el producto de acuerdo con las normativas aplicables de eliminación.

13 Garantía

1 año(s) de garantía limitada disponible en qr.dometic.com/bfneEw. Si tiene alguna pregunta o desea obtener una copia gratuita de la garantía limitada, póngase en contacto con:

DOMETIC CORPORATION
CUSTOMER SUPPORT CENTER
5155 VERDANT DRIVE
ELKHART, INDIANA, USA 46516
1-800-544-4881

14 Datos técnicos

Este producto contiene gases fluorados de efecto invernadero.

La unidad de refrigeración está sellada herméticamente.

Modelo	Potencia de refrigeración (Btu/h)	Clasificación eléctrica	Amperaje del compresor (nominal)	Amperaje del compresor (bloqueo)	Amperaje del ventilador (nominal)	Amperaje del ventilador (bloqueo)	Refrigerante (oz)	Tamaño del cable ¹	Protección del circuito de CA ²	Tamaño del generador ³ (1/2 uds.)
457915.70X	13500	115 V~, 1 rpm, 1 fase	12,4 A	63 A	2,5 A	5,8 A	18 oz	12 AWG	20 A	3,5 kW / 5 kW
457915.71X	13500		12,4 A	68 A	2,5 A	5,8 A	18 oz			
B57915.71X	13500		12,4 A	68 A	2,5 A	5,8 A	18 oz			
459516.70X	15000		13,3 A	66 A	2 A	5,6 A	27,5 oz			
459516.71X	15000		13,3 A	70 A	2 A	5,6 A	27,5 oz			
B59516.71X	15000		13,3 A	70 A	2 A	5,6 A	18,3 oz			
540315.70X	13500		12,4 A	63 A	3 A	8,5 A	18,5 oz			
540315.71X	13500		12,4 A	68 A	3 A	8,5 A	18,5 oz			
H540315.72X	13500		12,7 A	68 A	2,8 A	8 A	19,5 oz			
540316.70X	15000		13,3 A	66 A	2,8 A	7,6 A	29,5 oz			
540316.71X	15000		13,3 A	70 A	2,8 A	7,6 A	29,5 oz			
H540316.72X	15000		13,2 A	70 A	2,8 A	8 A	20,1 oz			
640312.80X	11000		11,5 A	53 A	2,6 A	8,5 A	20 oz			
640312.83X	11000		12,5 A	63 A	2,6 A	8,5 A	18 oz			
640312C.35X	11000		10,5 A	53 A	3,5 A	10 A	19 oz			
640312C.85X	11000		11,5 A	53 A	2,6 A	8,5 A	20 oz			
640315.80X	13500		12,6 A	63 A	2,6 A	8,5 A	18 oz			
640315.83X	13500		12,5 A	63 A	2,6 A	8,5 A	19 oz			
640315.84X	13500		12,5 A	63 A	3,5 A	8,5 A	19 oz			
640315C.75X	13500		12,7 A	52 A	2,6 A	8,5 A	14,5 oz			
640316C.75X	15000	12,9 A	52 A	2,6 A	8,5 A	21,5 oz				
FJX3473M (FJX3473MBKCS, FJX3473MWHCS)	13500	13 A	61 A	3,3 A	6,9 A	12,7 oz				
FJX3573M (FJX3573MBKCS, FJX3573MWHCS)	15000	13 A	73 A	3,3 A	6,9 A	13,4 oz				
FJXM3573M (FJXM3573MBKCS, FJXM3573MWHCS)	15000	13 A	73 A	3,3 A	6,9 A	13,4 oz				
FJX5457M (FJXM5457MWHCS, FJXM5457MBKCS)	13500	11,7 A	57 A	4,4 A	8,2 A	10,6 oz				
FJX5557M (FJX5557MWHCS, FJX5557MBKCS)	15000	11,7 A	57 A	4,4 A	8,2 A	13,4 oz				

14.1 Identificación del modelo

Las etiquetas de identificación del modelo están situadas de la siguiente manera:

⁷ El tamaño del cableado indicado es para cables de cobre de hasta 24 ft (7,3 m) de longitud. Para longitudes de cable superiores a 24 ft (7,3 m), consulte los tamaños adecuados en el Código Eléctrico Nacional.

⁸ Protección del circuito: se requiere un fusible de retardo o un disyuntor.

⁹ Dometic Corporation proporciona directrices generales para las características del generador. Estas pautas se basan en experiencias previas recopiladas en usos reales. Cuando dimensione el generador, debe tener en cuenta el consumo total de energía de su RV. Los generadores pueden perder potencia a altitudes elevadas y por falta de mantenimiento.

- La unidad superior del techo y los números de serie se encuentran en la etiqueta de identificación situada en la parte inferior de la bandeja base. Para ver la etiqueta de identificación, retire la rejilla de ventilación de aire de retorno de la caja de distribución de aire (ADB).
- El modelo de la ADB y los números de serie se encuentran en la placa de datos situada en la plantilla del techo. Para consultar la placa de datos, mire a través de la abertura del filtro.



NOTA Tenga preparada esta información antes de comunicarse con el servicio técnico de Dometic.

14.2 Diagramas de conexiones

Brisk (457915, 459516, B57915, B59516 y B79516)

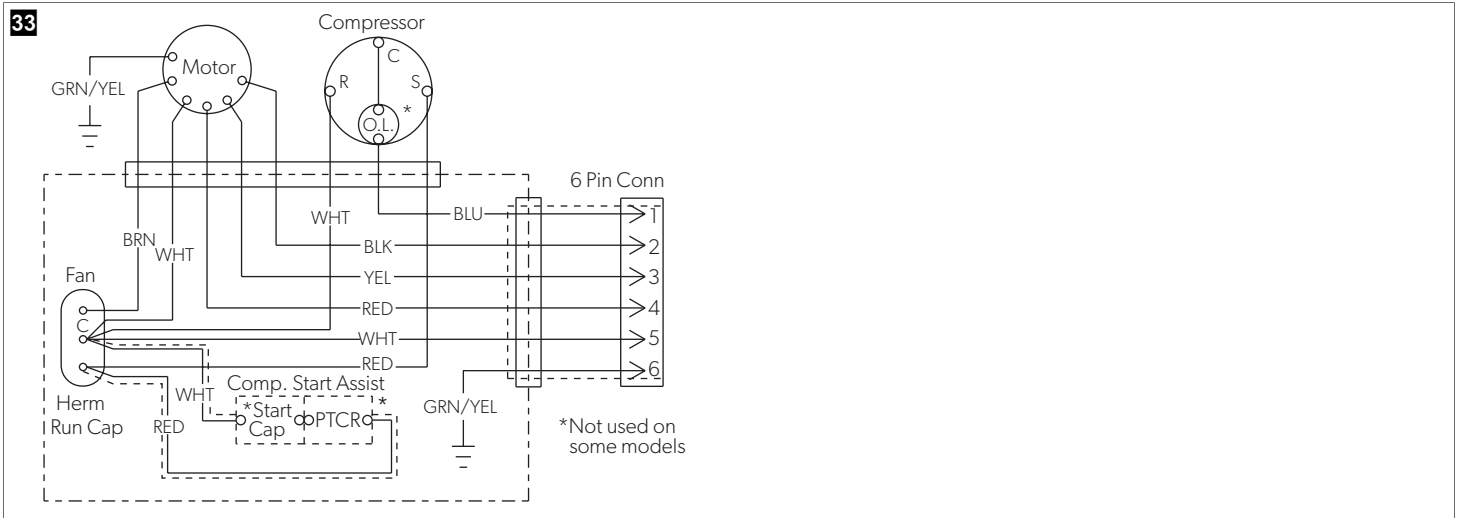

Blizzard y High Performance (540315, 540316, H540315 y H540316)

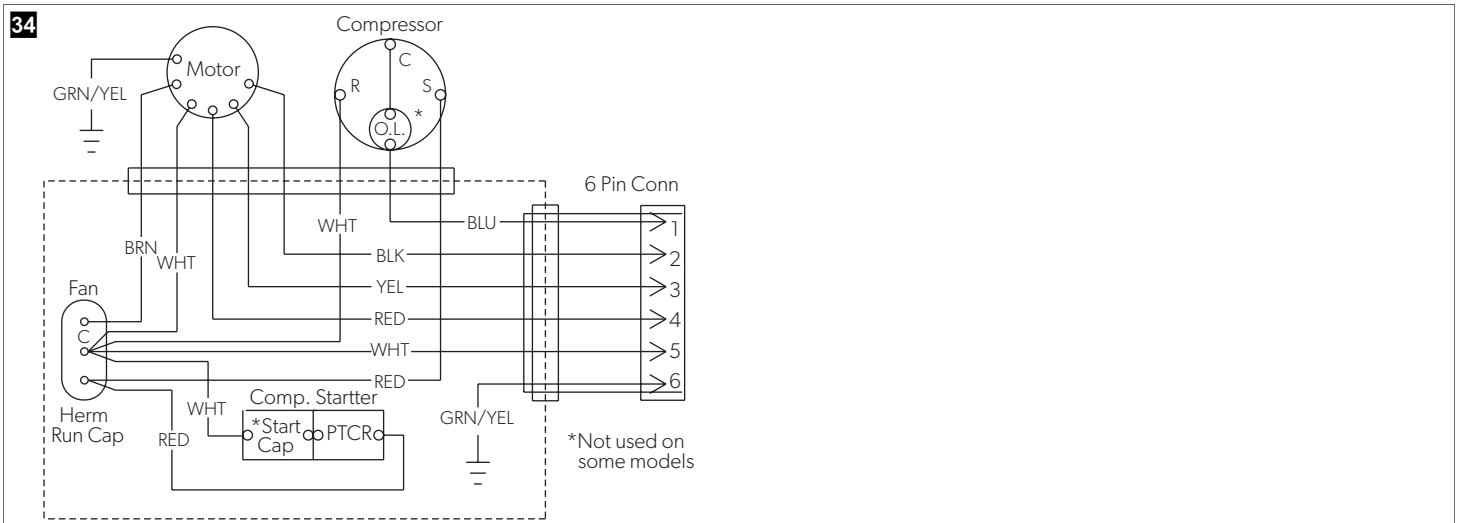

Penguin (640312, 640312C, 640315, 640315C, 640316 y 640316C)

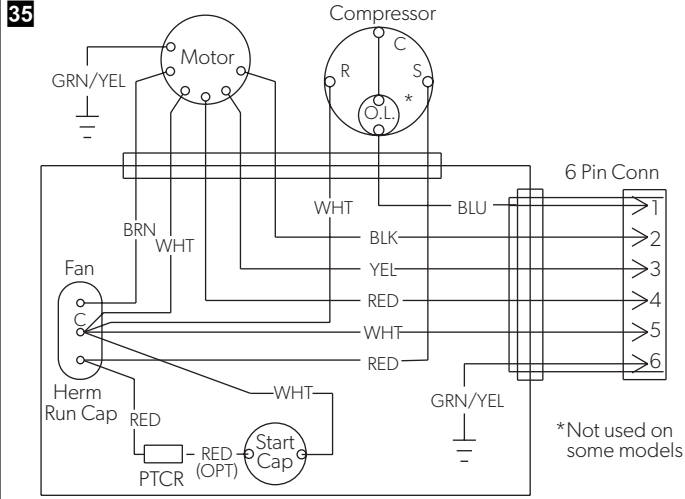

Freshjet 3 (FJX3473M, FJX3573M, FJXM3573M)

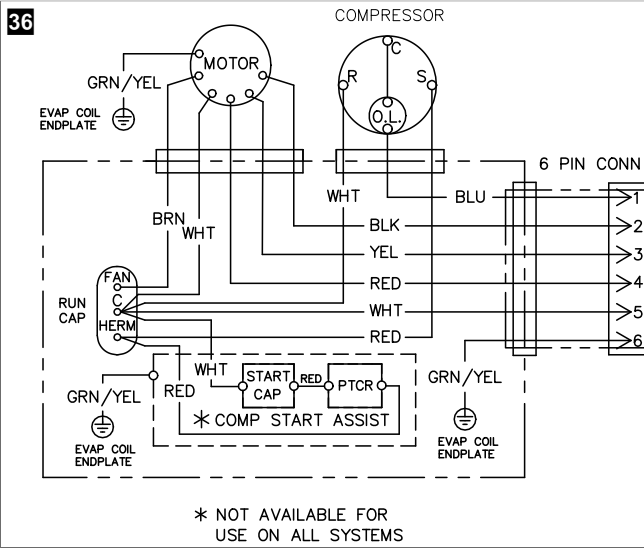

Freshjet 5 (FJX5457M, FJX5557M)

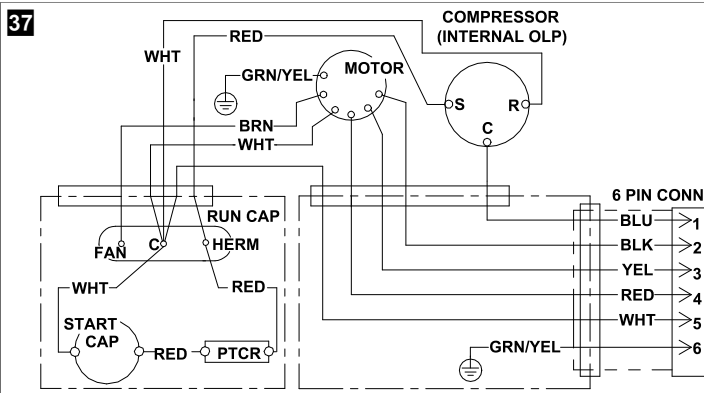

Caja de distribución de aire para todos los modelos

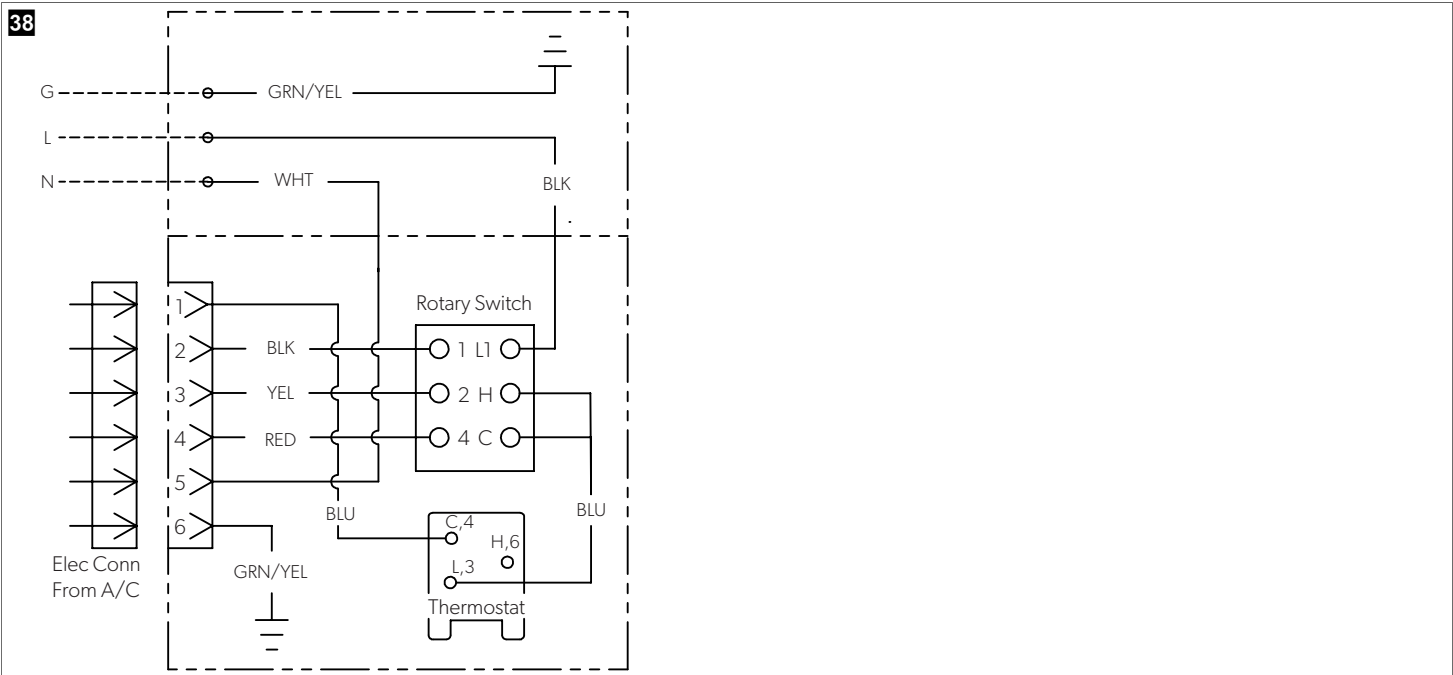

14.2.1 Leyenda del cableado

Colores de los cables	
BLK	Negro
BLU	Azul
BRN	Marrón
GRN	Verde
RED	Rojo
WHT	Blanco
YEL	Amarillo

Términos y abreviaturas	
6 Pin Conn	Conector de 6 pines
9 Pin Conn	Conector de 9 pines
Compressor	Compresor
Compressor (Internal OLP)	Compresor (protección interna contra sobrecargas)
Comp. Starter	Arrancador del compresor
Comp Start Assist	Asistencia al arranque del compresor
Dehumidfy	Deshumidificador
Earth	Masa
Elec Conn From A/C	Conexión eléctrica del aire acondicionado
Electrical Box	Caja eléctrica
Evap Coil Endplate	Placa final del serpentín del evaporador
Evap Coil Freeze Sensor	Sensor de congelación del serpentín del evaporador
Fan	Ventilador
Furnace	Calefactor
Gen Start	Arranque del generador
Heater	Resistencia calefactora
Heat Pump	Bomba de calor

Términos y abreviaturas	
Heat Strip	Banda térmica
Herm Cap	Tapa hermética del compresor
Indoor Light	Luz interior
Input	Entrada
Limit	Límite
Load Shed	Desconexión de carga
Motor	Motor
Neut	Neutro
Not used on some models	No se utiliza en algunos modelos
Not Used in All Applications	No se utiliza en todas las aplicaciones
Outdoor Temp Sensor	Sensor de temperatura exterior
Outdoor T-stat	Termostato exterior
Output	Salida
Remote Indoor Temp Sensor	Sensor remoto de temperatura interior
Reversing Valve	Válvula de inversión
RJ45 Cable to T-stat/Cntrl	Cable RJ45 al termostato/control
Rotary Switch	Interruptor giratorio
Run Cap	Motocondensador
RV-C Cable to T-stat/Cntrl	Cable RV-C al termostato/control
Side Electrical Box	Caja eléctrica lateral
Stage	Etapa
Start Cap	Condensador de arranque
Thermostat	Termostato
PTC heater	Calentador de coeficiente de temperatura positivo
Use Copper Conductors Only	Usar únicamente conductores de cobre
Zone	Zona



dometic.com

**YOUR LOCAL
DEALER**

dometic.com/dealer

**YOUR LOCAL
SUPPORT**

dometic.com/contact

**YOUR LOCAL
SALES OFFICE**

dometic.com/sales-offices
